

## Obsah balení

<b>Položka</b>	<b>Množství</b>	<b>Poznámka</b>
Cepová sekačka		
Návod na motor		
NÁVOD K OBSLUZE sekačky na trávu		

## Záznam o údržbě/servisu

<b>Datum</b>	<b>Obsah údržby</b>	<b>Servis - jméno</b>	<b>Poznámka</b>

# **WEIBANG**®

Yangzhou Weibang Garden Machine Company Limited Hanjiang Industrial Park,  
Yangzhou City, Jiangsu Province 225127, P. R. China

## **Cepová kolová sekačka**

**Model: WBG6813**



### **Návod k použití**

(přeloženo z originálního návodu 2023)



**NEPOUŽÍVEJTE** toto zařízení, dokud si nepřečtete a neporozumíte celému přiloženému návodu k obsluze. **PŘEČTĚTE SI VŠECHNY** oddíly v této příručce, před servisem, údržbou nebo provozem tohoto zařízení!

## Vysvětlení symbolů

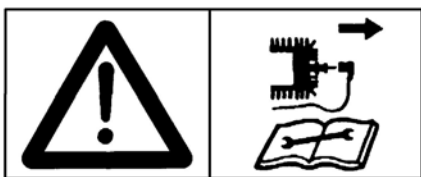

Před jakýmkoli čištěním, údržbou a opravou vypněte motor a vytáhněte konektor zapalovací svíčky.

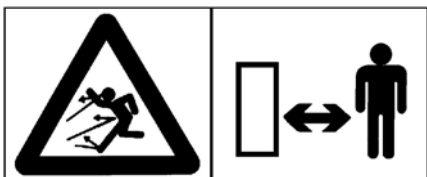

Při běžícím motoru udržujte bezpečnou vzdálenost. Špína a kameny se mohou během sečení dostat do vzduchu.

Lidé a zvířata se musí držet mimo tuto oblast.



Při práci se strojem používejte individuální ochranné špunty do uší.



Pozor na ostré nože. Za chodu stroje udržujte ruce a nohy mimo.



Noste ochranné rukavice



Nebezpečí kontaktu s horkým povrchem.



Mějte na sobě pevnou obuv.

Varování - nebezpečí

## Důležité informace



Sytič



Pohon kol



Palivo



Pohon rotoru



Olej



Pomalů



Zapnutí motoru



Rychle



Výfuk motoru z této výroby obsahuje chemikálie, o kterých je známo, že způsobují rakovinu, vrozené vady nebo jiné reprodukční poškození. Motor produkuje oxid uhelnatý, což je smrtelný jed bez zápachu. Nepracujte v uzavřeném prostoru.

Než se pokusíte o servis, údržbu nebo provoz tohoto zařízení, přečtěte si všechny části tohoto návodu.

# Obsah návodu

1. PŘED PROVOZEM.....	05
2. BEZPEČNOSTNÍ OPATŘENÍ.....	07
3. MONTÁŽ.....	13
4. FUNKCE A OVLÁDACÍ PRVKY.....	14
5. PŘEPRAVA.....	15
6. PŘEDPROVOZNÍ KONTROLA.....	15
7. PROVOZ.....	17
8. SERVIS A NASTAVENÍ.....	20
9. POSTUP ÚDRŽBY.....	22
10. SKLADOVÁNÍ.....	29
11. ŘEŠENÍ PROBLÉMŮ.....	31

Následující bezpečnostní identita vám má připomenout, že během provozu vždy dbejte na bezpečnost:

### **Nebezpečí:**

Ukažte okamžité vážné následky zranění nebo smrti.

Varování:

Ukažte, že nebezpečné akce nebo podmínky mohou způsobit vážné zranění, smrt nebo poškození hlavního zařízení.

### **Pozor:**

Ukažte, že nebezpečné jednání nebo podmínky mohou způsobit zranění nebo poškození majetku.

**Jakékoli úpravy nepovolené výrobcem jsou zakázány. Tyto úpravy změni výkon a spolehlivost tohoto stroje nebo způsobí bezpečnostní rizika pro obsluhu a povedou k propadnutí záruky. Během provozu vždy dbejte na bezpečnost:**

## **Před provozem**

Děkujeme, že jste si zakoupili profesionální cepovou sekačku WEIBANG. Tato sekačka byla navržena a vyrobena podle našich nejvyšších kvalitativních požadavků na odolnost a výkon.

WEIBANG Garden Machine Company Limited se zavázala nabízet odolné produkty a kvalitní poprodejní servis. Na cepovou sekačku WEIBANG se poskytuje záruka na vady materiálu a zpracování výrobce po dobu jednoho (1) roku od data nákupu (s výjimkou použití pro komerční účely nebo pro účely pronájmu a pronájmu). Tato záruka bude neplatná, pokud stroj nebyl provozován a udržován způsobem předepsaným v tomto návodu k obsluze. Jakékoli poruchy stroje a/nebo záruční nároky, které vzniknou v důsledku nesprávného výkladu nebo nepochopení pokynů a upozornění uvedených v této příručce, nebudou mít nárok na záruční ochranu.

Aby cepová sekačka fungovala optimálně, musí si obsluha před použitím této jednotky důkladně přečíst tento návod. Tento návod k obsluze obsahuje důležité provozní postupy produktu, bezpečnostní opatření, tipy pro údržbu a řešení problémů a další rady. Při obsluze výtahu mějte tento návod k dispozici jako referenci pro případné dotazy.

Cepová sekačka WEIBANG WBGT6813 je profesionální stroj na travní porosty s vysokou účinností, který je vhodný pro použití při čištění upravených ploch. Sekačka je konstruována pro běžné použití v zemědělství, lesnictví a krajinářství k sekání a/nebo mulčování trávy nebo podobných rostlin nebo křovin a dřevin. Stroj by neměl být používán k žádnému jinému účelu než k výše uvedenému. Jakýkoli jiný typ operace je považován za nevhodný. Správné použití zahrnuje dodržování pokynů výrobce pro provoz, údržbu a opravy.

Nesprávné použití jakéhokoli stroje může způsobit vážné škody a/nebo újmu na zdraví životního prostředí a obsluhy. Výrobce neručí za škody vzniklé nesprávným používáním, za které nese riziko pouze uživatel.

Je bezpodmínečně nutné, aby obsluha tohoto zařízení byla odpovědná za provozní prostředí sekačky. Přečtěte si, pochopte a dodržujte všechny pokyny uvedené v tomto návodu. Buďte prosím připraveni a dobře informováni o všech specifických bezpečnostních opatřeních a pracovních nebezpečích, která mohou být na pracovišti.

Cepová sekačka, poháněná motorem o výkonu 9 HP, je výkonná jednotka. Rotor s

volně kyvnými noži typu "Y" je velmi odolný a snadno se seká vysoká tráva. Pokud nebudete sekačku udržovat správným způsobem, povede to ke snížení produktivity nástroje a nebezpečí pro obsluhu a kolemjdoucí. Zkontrolujte, zda na pracovišti nejsou nějaké úlomky, jako jsou kameny, dráty, provázky nebo jiné předměty, které se mohou při práci stát nebezpečnými. Identifikujte a označte všechny pevné předměty, kterým je třeba se při práci vyhnout, jako jsou hlavice postřikovačů, vodní ventily, zakopané kabely nebo ukotvení šňůr atd. Stroj nepoužívejte, pokud byl upraven nebo nesprávně udržován. Jakékoli neoprávněné změny na sekačce ruší odpovědnost výrobce.

Všechna pracoviště jsou jiná. Ujistěte se prosím, že při používání této cepové sekačky jsou dodržovány všechny místní předpisy a předpisy. Všichni operátoři a mechanici tohoto stroje by měli být vyškoleni v obecném používání stroje a bezpečnosti.

Byla vynaložena veškerá péče a úsilí, abychom se ujistili o přesnosti a úplnosti postupů popsaných v tomto dokumentu, aby byla zajištěna vaše spokojenost a potěšení. Máte-li jakékoli dotazy nebo obavy, kontaktujte prosím svého prodejce.

#### SPECIFIKACE

MODEL	<b>WBG6813</b>
ZNAČKA/MODEL MOTORU	BRILLIANT GT1300PE, Jednoválcový benzínový motor o objemu 392 ccm /Chlazení vzduchem
VÝKON MOTORU	9 HP /6.6 kW @ 3600 rpm,
STARTOVÁNÍ	Zpětný startér
PALIVOVÁ NÁDRŽ	6 litrů
PŘEVODOVKA	WEIBANGCVT
POHON	2WD
RYCHLOST	Bezstupňový proměnný převod vpřed z O na 5,5 km/h - zpátečka z O na 3,5 km/h
HNACÍ KOLA	16" kola TRACTOR 4.00-8 (pevná a odolná proti propíchnutí)
PŘEDNÍ KOLA	8" kolo (pevné a odolné proti propíchnutí)
PARKOVACÍ BRZDA	Automatická parkovací brzda
ŘIDÍTKA	Rychle nastavitelné vertikálně i laterálně
<i>Provozní schopnost na svazích: (s hladinou motorového oleje na "max" = horní značka)</i>	<b>Možnost nepřetržitého provozu až do sklonu 12° (20 %)</b>
SYSTÉM SEČENÍ	Rotor vybavený 38 lopatkami ve tvaru Y
VÝŠKA SEČENÍ	od 0 do 90 mm, rychlé nastavení pomocí vahadla
ŠÍŘKA SEČENÍ	680mm
RYCHLOST ROTORU	2200 rpm
CELKOVÝ ROZMĚR DxŠxV	1800 mm x 860 mm x1050 mm
HMOTNOST	243 kg
<b>Hladina hluku</b>	<b>Hlučnost u ucha operátora Lpa: 87,2 dB(A), K=3dB(A) Výkon hluku Lwa: 98,15dB(A), K=3dB(A)</b>
Typ nože:	GT68WC02000/01
<b>Hodnota zrychlení vibrací (vlevo/vpravo):</b>	<b>na rukojeti řídítek v souladu s 2002/44/EC ahw= 3.785 / 4.148m/s; K=1.5m/s<sup>2</sup></b>

Tyto specifikace jsou uvedeny jako reference, tyto jsou seznámeni s cepovou sekačkou. Vyhrazuji si právo provádět technické změny a jiné bez předchozího upozornění. Je možné, že některé podrobnosti v této příručce se zcela neshodují s vaším strojem.

## Vyplňte prosím:

Typ stroje: \_\_\_\_\_

Sériové číslo: \_\_\_\_\_

Typ motoru: \_\_\_\_\_

Číslo motoru: \_\_\_\_\_

Datum nákupu: \_\_\_\_\_

ČÍSLO MODELU A SÉRIOVÉ ČÍSLO NALEZNETE NA ŠTÍTKU PŘILEPENÉM NA ZADNÍ STRANĚ SKŘÍNĚ STROJE.

MĚLI BYSTE ZAZNAMENAT SÉRIOVÉ ČÍSLO I DATUM NÁKUPU A UCHOVAT NA BEZPEČNÉM MÍSTĚ PRO BUDOUCÍ POUŽITÍ.

Doporučujeme, abyste si do uživatelské příručky zapsali sériové číslo a datum nákupu, abyste je měli vždy po ruce.

Tyto údaje prosím uvádějte při objednávání náhradních dílů, abyste předešli chybným dodávkám.

Pokud narazíte na nějaký problém, který nemůžete snadno odstranit, kontaktujte prosím nejbližší autorizované servisní středisko/oddělení. Máme kompetentní, dobře vyškolené techniky a správné nástroje pro servis nebo opravu této sekačky.

Přečtěte si a uschovejte tento návod. Pokyny vám umožní sekačku správně sestavit a udržovat. Vždy dodržujte „BEZPEČNOSTNÍ PŘEDPISY“

### **Používejte pouze originální náhradní díly WEIBANG!**

Tyto specifikace jsou uvedeny jako reference, jsou seznámeny se sekačkou. Vyhradujeme si právo provádět technické změny a jiné bez předchozího upozornění. Je možné, že některé podrobnosti v této příručce se zcela neshodují s vaším strojem.

### **Zbytkové riziko!**

I když je elektrické nářadí používáno v souladu s bezpečnostními předpisy, není možné odstranit všechny zbytky! rizikové faktory. V souvislosti s konstrukcí a provedením elektrického nářadí mohou vzniknout následující nebezpečí:

1. Poškození plic, pokud nenosíte účinnou protiprachovou masku.
2. Poškození sluchu, pokud nenosíte účinnou ochranu sluchu.
3. Škody na zdraví způsobené emisemi vibrací, pokud je elektrické nářadí používáno delší dobu nebo pokud není náležitě spravováno a udržováno.

## **Bezpečnostní opatření**

**VAROVÁNÍ:** Tento spotřebič není určen pro použití osobami (včetně dětí) se sníženými fyzickými, smyslovými nebo duševními schopnostmi nebo nedostatečnými zkušenostmi a znalostmi, pokud na ně nebude dohlížet nebo na ně nebude dohlížet osoba odpovědná za jejich používání. bezpečnost. Děti by měly být pod dohledem, aby bylo zajištěno, že si se spotřebičem nebudou hrát.

Před nastartováním motoru si přečtěte návod k obsluze a poznamenejte si:

### **Varování**

Tento symbol označuje všechny odstavce, které ovlivňují vaši bezpečnost. Předajte všechny bezpečnostní pokyny ostatním uživatelům a operátorům.

## I. Obecný provoz

- Uživatelé potřebují odpovídající školení.
- Než začnete tento stroj používat, přečtěte si, pochopte a dodržujte všechny pokyny uvedené v tomto návodu. Před zahájením provozu se důkladně seznamte s ovládacími prvky a správným používáním stroje.

**VAROVÁNÍ: Nedávejte ruce ani nohy do blízkosti nebo pod rotující části. Vždy je držte mimo vypouštěcí otvor.**

- Tento stroj mohou obsluhovat pouze odpovědné osoby, které jsou seznámeny s návodem k obsluze. Nikdy nedovolte dětem nebo osobám, které nejsou obeznámeny s těmito pokyny, aby používali sekačku na trávu. Místní předpisy mohou omezit věk obsluhy.
- Abyste předešli zranění, ujistěte se, že se v bezprostřední blízkosti, kde sekáte, nenacházejí žádné osoby. Pokud do této oblasti vstoupí jakákoli osoba, zastavte stroj uvolněním ovládací tyče pojezdu. Nikdy nesekejte, pokud jsou v blízkosti lidí, zejména děti nebo domácí zvířata.
- Mějte na paměti, že obsluha nebo uživatel je odpovědný za nehody nebo nebezpečí, která se mohou stát jiným osobám nebo jejich majetku.

**POZOR: Se sekačkou nepracujte naboso, když je otevřená  
Při sekání vždy noste pevnou obuv.**

- Při sekání vždy noste pevnou obuv a dlouhé kalhoty. Neobsluhujte zařízení, jste-li bosí nebo v otevřených sandálech.
- Vždy se dívejte dolů a za sebe, před a při pohybu vzad. Při couvání nebo tažení sekačky směrem k sobě buďte mimořádně opatrní.
- Před použitím sekačky se ujistěte, že jsou správně nainstalovány všechny ochranné sítě a další ochranná zařízení. Nikdy nepoužívejte sekačku s vadnými ochrannými kryty nebo bez nainstalovaných bezpečnostních zařízení.
- Pro správnou funkci a instalaci příslušenství dodržujte pokyny výrobce. Používejte pouze příslušenství schválené výrobcem.
- Ujistěte se, že se nůž (nože) sekačky neotáčí, než přejedete štěrkové cesty, cesty nebo silnice.
- Sečení by mělo být prováděno pouze za denního světla nebo za dobrého umělého osvětlení.
- Nepracujte se strojem, pokud jste unavení, nemocní nebo pod vlivem alkoholu nebo drog.
- Používejte protiskluzovou obuv a vhodný oděv. Pokud je to možné, nikdy nepoužívejte sekačku ve vlhké trávě. Vždy se ujistěte, že stojíte na nohou,

pevně držte rukojeť a chodte.

- Oděv obsluhy by měl těsně přiléhat. Vyhněte se nošení volného oblečení. Noste pevnou obuv.
- Před nastartováním motoru (motoru) odpojte všechny nože a samohybný mechanismus nebo spojku pojezdu u takto vybavených sekaček.
- Pokud by sekačka začala abnormálně vibrovat, zastavte motor (motor) a okamžitě zkontrolujte příčinu. Vibrace jsou obecně varováním před problémy.
- Udržujte ruce a nohy v dostatečné vzdálenosti od krytu. opotřebované díly by měly být zaslány do naší opravny k výměně. V případě potřeby kontaktujte servis
- Před použitím stroje vizuálně zkontrolujte stroj, abyste zjistili, zda jsou sekací, upevňovací šrouby a celý skelet sekačky opotřebované nebo poškozené. Aby nedošlo k nevyváženosti, vyměňte opotřebované nebo poškozené sady šroubů řezného nástavce.
- Zajistěte jednotku během přepravy, abyste zabránili ztrátě paliva, poškození nebo zranění.

### **Varování! Nepoužívejte jednotku v případě bouřky.**

- Dodržujte plán údržby v tomto návodu. Špatná údržba může vést k nebezpečí požáru, poškození jednotky nebo zranění osob.
- Používejte pouze originální náhradní díly od výrobce. Neschválené díly mohou vést k poškození jednotky a nepředvídatelnému riziku.
- Toto zařízení není určeno pro použití osobami (včetně dětí) se sníženými fyzickými, smyslovými nebo mentálními schopnostmi nebo nedostatkem zkušeností a znalostí, pokud na ně nebude dohlížet nebo na ně nebude dohlížet osoba odpovědná za bezpečnost používání spotřebiče.

**VAROVÁNÍ! Tento stroj vytváří během provozu elektromagnetické pole. Toto pole může za určitých okolností rušit aktivní nebo pasivní lékařské implantáty. Aby se snížilo riziko vážného nebo smrtelného zranění, doporučujeme osobám s lékařskými implantáty, aby se před použitím tohoto stroje poradily se svým lékařem a výrobcem lékařského implantátu.**

**Nepoužívejte tento stroj při bouřce.**

## II. PROVOZ NA SVAHU

- Svahy jsou hlavním faktorem souvisejícím s uklouznutím a pádem, který může mít za následek vážné zranění. Všechny svahy vyžadují zvýšenou opatrnost. Pokud se na svahu necítíte dobře, nesekejte jej.



### SEKEJTE TAKTO:

Sekejte po povrchu svahu: nikdy ne nahoru a dolů. Při změně směru na svazích buďte mimořádně opatrní.

- Dávejte pozor na díry, vyjeté koleje nebo hrboly. Vysoká tráva může skrývat překážky.
- Veškerý pohyb na svazích udržujte pomalý a pozvolný.
- Udržujte bezpečnostní zařízení (ochranné kryty, štíty a spínače) na místě a funkční.

### NIKDY NEDĚLEJTE:

- Nesekejte v blízkosti srázů, příkopů nebo náspů. Obsluha by mohla ztratit nohu nebo rovnováhu.
- Nesekejte příliš strmé svahy nad 20 %
- Nesekejte na mokré trávě. Snížený základ může způsobit uklouznutí.
- Neprovádějte náhlé změny rychlosti nebo směru. Vyhněte se náhlým zatáčkám.
- Nespouštějte nebo nezastavujte cepovou sekačku na svahu.

### III. DĚTI

Pokud obsluha nedává pozor na přítomnost dětí, může dojít k tragickým nehodám. Děti jsou často přitahovány strojem a činností sekání. Nikdy nepředpokládejte, že děti zůstanou tam, kde jste je naposledy viděli.

- Udržujte děti mimo oblast sekání a pod dohledem jiné zodpovědné dospělé osoby.
- Buďte opatrní a vypněte stroj, pokud do prostoru vstoupí děti.
- Před a při chůzi pozpátku se dívejte zezadu a dolů, zda tam nejsou malé děti.
- Nikdy nedovolte dětem obsluhovat stroj.
- Buďte zvláště opatrní, když se blížíte k slepým rohům, keřům, stromům nebo jiným předmětům, které mohou zakrývat výhled.
- Cepová sekačka je profesionální jednotka, nikdy nedovolte mladistvým ve věku 18 let nebo mladším obsluhovat sekačku.

### IV. VŠEOBECNÉ POKYNY PRO PRÁCI S VAŠÍ CEPOVOU SEKAČKOU

- **VAROVÁNÍ-benzín je vysoce hořlavý.** Při manipulaci s benzínem a jinými palivy dbejte zvýšené opatrnosti. Jsou hořlavé a páry jsou výbušné.
- Palivo skladujte v nádobách speciálně určených k tomuto účelu; Používejte pouze schválenou nádobu na palivo.
- Palivo doplňujte pouze venku a při doplňování paliva nekuřte; Nikdy nedoplňujte palivo do stroje uvnitř.
- Nikdy neskladujte stroj nebo nádobu na palivo v blízkosti otevřeného ohně, jako je ohřívač vody.
- Před nastartováním motoru doplňte palivo. Nikdy nesnímejte víčko palivové nádrže ani nedoplňujte benzín, když je motor v chodu nebo když je motor horký; Před doplňováním paliva nechte motor vychladnout.
- Dojde-li k rozlítí benzínu, nepokoušejte se nastartovat motor, ale přesuňte stroj z oblasti rozlítí a vyvarujte se vzniku jakéhokoli zdroje vznícení, dokud se benzínové výpary nerozptýlí.
- Bezpečně vyměňte všechny palivové nádrže a uzávěry nádob;
- Nekuřte v blízkosti sekačky.

- Vyměňte vadné tlumiče.
- Odstraňte případný únik oleje nebo paliva.
- Nestartujte motor, když stojíte před vyhazovacím komínem.
- Nedávejte ruce ani nohy do blízkosti nebo pod rotující části. Vždy se držte mimo vypouštěcí otvor.
- Neprovozujte motor v uzavřeném prostoru, kde se mohou shromažďovat nebezpečné výpary oxidu uhelnatého; Nikdy nechoďte.
- Na svazích se vždy ujistěte, že stojíte opodál.
- Neměňte nastavení regulátoru motoru ani nepřetáčejte motor;
- Nikdy neprovádějte seřízení nebo opravy při běžícím motoru (motoru). Odpojte kabel zapalovací svíčky a držte jej v dostatečné vzdálenosti od svíčky, abyste zabránili náhodnému spuštění.
- Pravidelně kontrolujte, zda jsou matice a šrouby, zejména upevňovací šrouby kotouče, pevně utaženy a udržují zařízení v dobrém stavu.
- Nikdy nedeaktivujte nebo nemanipulujte s bezpečnostními systémy nebo funkcemi. Pravidelně kontrolujte všechna blokování startování a kontroly přítomnosti obsluhy a ujistěte se, že správně fungují.
- Ujistěte se, že se v sekačce nehromadí tráva, listí nebo jiné nečistoty; pravidelně kontrolujte a odstraňujte takové zbytky do zablokování.
- Pokud narazíte na jakýkoli předmět, zastavte a zkontrolujte cepovou sekačku. V případě potřeby před opětovným spuštěním opravte.
- Nikdy se nepokoušejte nastavovat výšku kol, když je motor (motor) v chodu.
- Nože sekačky jsou ostré a mohou způsobit zranění. Při manipulaci s čepelí nebo čepelemi používejte rukavice a při údržbě čepele dbejte zvýšené opatrnosti.
- Buďte obzvláště opatrní v případě, že se sekačkou couváte nebo se chystáte použít stroj. Zastavte nůž (nože), pokud musí být cepová sekačka pro přepravu nakloněna při přejíždění jiných povrchů než trávy a při přepravě cepové sekačky do az oblasti, která má být sečena.
- Nastartujte motor nebo motor zapínejte opatrně podle pokynů a s nohama v dostatečné vzdálenosti od nožů.
- Při startování motoru nebo zapínání motoru nenaklánějte sekačku, s výjimkou sekačky pro startování se musí naklonit. V tomto případě jej neobkládejte více, než je nezbytně nutné a zvedněte pouze část, která je od obsluhy.
- Sekačku nikdy nezvedejte ani nepřenášejte, pokud běží motor.
- Zastavte motor a odpojte kabel zapalovací svíčky.
  - Před odstraněním ucpání nebo ucpáním skluzu.
  - před kontrolou, čištěním nebo prací na sekačce.
  - po nárazu do cizího předmětu. Před opětovným spuštěním a provozem sekačky zkontrolujte sekačku, zda není poškozená, a proveďte opravy;
- Pokud cepová sekačka začne abnormálně vibrovat (okamžitě zkontrolujte)

- Zastavte motor:
  - kdykoli opustíte cepovou sekačku.
  - před doplňováním paliva.
- Při vypínání motoru snižte nastavení plynu a pokud je motor vybaven uzavíracím ventilem, vypněte přívod paliva na konci sečení;
- Před uložením do jakéhokoli uzavřeného prostoru nechte motor vychladnout.
- Nikdy neskladujte zařízení s benzínem v nádrži uvnitř budovy, kde se výpary mohou dostat do otevřeného ohně nebo jiskry. Abyste snížili nebezpečí požáru, udržujte motor, tlumič, prostor pro baterii a prostor pro skladování benzínu bez trávy, listí a nadměrného tuku.
- Pokud je nutné vypustit palivovou nádrž, mělo by to být provedeno venku.

**VAROVÁNÍ:** Výfukové plyny motoru a některé jeho složky, stejně jako některé další součásti vozidla, obsahují nebo uvolňují chemikálie, o kterých je známo, že způsobují rakovinu, možné vrozené vady nebo poškození reprodukčních orgánů.

**POZOR:** Výše uvedené použití a bezpečnost musí být přísně dodržovány.

Výrobce nepřebírá žádnou odpovědnost za škody způsobené nesprávnou obsluhou, nesprávným použitím, nesprávným použitím, neoprávněnými opravami nebo provedenými úpravami.

## ODPOVĚDNOSTI ZÁKAZNÍKA

- Přečtěte si a dodržujte bezpečnostní předpisy obsažené v tomto návodu. Tato příručka poskytuje pokyny pro správnou montáž a bezpečné používání vašeho stroje. Je důležité, abyste si pečlivě přečetli tyto pokyny.
- Dodržujte pravidelný plán údržby, péče a používání vaší sekačky.
- Postupujte podle pokynů v částech „Odpovědnosti zákazníka“ a „Skladování“ této uživatelské příručky.
- Pamatujte, že obsluha je odpovědná za nehody s jinými osobami na jejich majetku.
- Cepová sekačka je TĚŽKÝ stroj. Čistá hmotnost je 243 kg. Ke zvedání jednotky se doporučuje používat jeřáb.

## Provoz a bezpečnostní zařízení

### Před startem

- Ujistěte se, že obsluha je seznámena se zařízeními a ovládacími prvky a jejich funkcemi.
- Naučte se především rychle a bezpečně vypnout motor v případě nouze.
- Ujistěte se, že jsou všechna ochranná zařízení namontována a umístěna tak, aby poskytovala ochranu..

### Startování stroje

- Nestartujte motor v uzavřených místnostech. Oxid uhelnatý obsažený ve výfukových plynech je při vdechování extrémně toxický.
- Před nastartováním motoru nastavte všechny ovládací prvky do neutrální polohy nebo do polohy volnoběhu.
- Při startování motoru nestoupejte před cepovou sekačku a nářadí.



### Při provozu sekačky dodržujte tyto pokyny pro osobní bezpečnost obsluhy:

- Pro práci vždy noste vhodný ochranný oděv a vybavení. Ty mohou a měly by zahrnovat ochranu očí a sluchu, rukavice, masku proti prachu a jakékoli další položky, které jsou vhodné pro danou práci a požadavky na pracovišti.
- Nikdy nenoste žádné šperky, kravaty nebo jiné volné nebo visící předměty, které by se mohly zachytit o kteroukoli část stroje.
- Svažte nebo odstraňte všechny rozpuštěné vlasy, oblečení a další potenciální nebezpečí a překážky.
- Udržujte všechny ruce, volné oblečení, vlasy, šperky a všechny ostatní osoby! části a věci v dostatečné vzdálenosti od pohyblivých částí stroje.
- Zabraňte kontaktu s tlumičem výfuku a jinými částmi motoru po nastartování motoru a době bezprostředně po vypnutí stroje. Teplota stroje a motoru může překročit 150 °C pro 66 °C. Než se stroje dotknete nebo se pokusíte provést jakoukoli údržbu, je nutné jej nechat vychladnout!

## **Pro bezpečnost ostatních a bezpečnost obsluhy dodržujte následující opatření:**

- a. Udržujte pozorovatele a přihlížející mimo dosah cepové sekačky a jejího bezprostředního pracovního prostředí, když je stroj v provozu.
- b. Zastavte operace nebo pokud se někdo nebo cokoli (tj.: lidé, zvířata, úlomky atd.) přiblíží zepředu nebo ze stran, když je stroj v provozu.
- c. Zastavte práci a vypněte cepovou sekačku, pokud narazí na nějaké nečistoty, které zablokují stroj nebo způsobí, že bude zbytečně pracovat. Prohlédněte stroj a okolní prostředí z hlediska jakýchkoli možných příčin a nechte je opravit.
- d. Pokud je stroj zaseknutý, zastavte motor a vytáhněte kabel zapalovací svíčky, než se pokusíte odstranit zaseknutí v jednotce. Vyčistěte kartáče nebo nářadí pomocí vhodného nástroje.
- e. Za žádných okolností **NEPOUŽÍVEJTE** stroj, pokud platí některá z následujících podmínek:
  - i. Jakékoli poškození (tj. zdravotní stav, vedlejší účinky léků, alkohol, drogy atd.) operátora.
  - ii. Obsluha si nepřečetla nebo nepochopila návod k obsluze tohoto stroje.
  - iii. Obsluha jasně nerozumí činnosti stroje.
  - iv. Stroj potřebuje opravu
  - v. Obsluha je pro obsluhu stroje nevhodně oblečena.
- f. Nikdy neopouštějte místo obsluhy na řídicích, když je cepová sekačka v práci.
- g. Nikdy nenastavujte ovládací rukojeti během práce - nebezpečí!
- h. Během provozu musí obsluha udržovat vzdálenost definovanou říditky, zejména při otáčení stroje.
- i. Pokud řízení způsobuje problémy, okamžitě zastavte cepovou sekačku a vypněte ji. Nechte závadu neprodleně odstranit.
- j. Abyste zabránili sklouznutí cepové sekačky na svazích, ujistěte se, že je zajištěna jinou osobou pomocí tyče nebo lana. Tato osoba musí být umístěna na vyšší pozici než vozidlo a v bezpečné vzdálenosti od přídatného zařízení při práci.
- k. Pokud je to možné, pracujte na svahu vždy vodorovně.

## **Konec obsluhy**

- Nikdy nenechávejte cepovou sekačku bez dozoru s běžícím motorem.
- Než opustíte cepovou sekačku, vypněte motor.
- Zajistěte cepovou sekačku proti neoprávněnému použití – vyjměte konektor zapalovací svíčky.

## **UCHOVEJTE SI TENTO NÁVOD!!!**

### **Pracovní oblast a nebezpečná zóna**

- Uživatel je odpovědný vůči třetím osobám pracujícím v pracovním dosahu cepové sekačky.
- Pobyť v nebezpečné zóně není povolen.
- Před spuštěním cepové sekačky zkontrolujte její bezprostřední okolí. Pozor na děti a zvířata.
- Pozor! Během sekání se mohou vzduchem šířit nečistoty a kameny. Lidé a zvířata se musí držet mimo tuto oblast. Dávejte pozor na vozidla, okenní tabule a další předměty, aby nedošlo k jejich poškození.
- Před zahájením práce očistěte oblast od cizích předmětů. Během provozu vždy dávejte pozor na další předměty a včas je odstraňte.
- Pro provoz v uzavřených prostorách zajistěte, aby byla dodržena bezpečná vzdálenost od krytů, aby nedošlo k poškození stroje.

## Údržba a čištění

- Nikdy neprovádějte údržbu nebo čištění při běžícím motoru.
- Před prací na motoru vždy odpojte konektor zapalovací svíčky (pouze benzínový motor).
- Pravidelně kontrolujte a v případě potřeby vyměňte všechny kryty a nástroje podléhající opotřebení.
- Udržujte cepovou sekačku a nářadí v čistotě, abyste předešli riziku požáru.
- Pravidelně kontrolujte pevné usazení matic a šroubů a v případě potřeby je znovu utáhněte.
- Po údržbě a čištění se ujistěte, že jste znovu nainstalovali všechna bezpečnostní zařízení a kryty a správně je seřídili.
- Používejte pouze originální náhradní díly WEIBANG. Všechny ostatní komerční náhradní díly musí odpovídat kvalitě a technickým požadavkům stanoveným společností WEIBANG.

## Skladování

- Není dovoleno skladovat cepovou sekačku v místnostech s otevřeným topením.
- Nikdy neparkujte cepovou sekačku v uzavřených místnostech s palivem v nádrži. Výpary paliva jsou nebezpečné.

## Motor, palivo a olej

- Nikdy nenechávejte motor běžet v uzavřených místnostech. Extrémní nebezpečí intoxikace!
- Ze stejného důvodu také ihned vyměňte poškozené díly výfuku.
- Pozor na horké části motoru!
- Výfuk a ostatní části motoru jsou velmi horké, pokud motor běží a ihned po vypnutí. Držte se v dostatečné vzdálenosti od horkých povrchů a udržujte děti mimo dosah běžícího motoru.
- Buďte opatrní při manipulaci s palivem. Velké nebezpečí požáru! Nikdy nedoplňujte palivo v blízkosti otevřeného ohně, hořlavých jisker nebo horkých částí motoru. Nedoplňujte palivo v uzavřených místnostech. Při doplňování nekuřte!
- Doplnějte pouze při vypnutém a vychlazeném motoru.
- Nerozlévejte žádné palivo, používejte vhodné plnicí zařízení.
- V případě rozlití paliva vytáhněte cepovou sekačku z rozlitého paliva dříve, než nastartujete motor.
- Ujistěte se, že palivo má specifikovanou kvalitu.
- Palivo skladujte pouze ve schválených kanystrech.
- Z bezpečnostních důvodů by měla být benzínová nádrž a uzávěr palivové nádrže pravidelně vyměňovány.
- Antikorozní prostředky a stabilizační kapaliny skladujte mimo dosah dětí. Pokud se objeví nevolnost a zvracení, vyhledejte lékaře. Pokud se palivo dostane do očí, důkladně je vypláchněte a vyvarujte se vdechování výparů.
- Přečtěte si a dodržujte přiložené pokyny.
- Než zlikvidujete otevřené a zdánlivě prázdné nádoby pod tlakem (např. kapaliny pro pomocné startování) ujistěte se, že jsou zcela prázdné. Vyprázdněte je na větraných místech chráněných před tvorbou jisker nebo plamenů. Je-li to nutné, likvidujte plechovky na skládkách nebezpečného odpadu.
- Při vypouštění horkého oleje buďte opatrní, nebezpečí popálení.
- Ujistěte se, že má olej předepsanou kvalitu. Skladování je pouze ve schválených plechovkách.
- Olej, tuky a filtry likvidujte odděleně a správně.

## Pneumatiky

- Cepová sekačka je vybavena pevnými bezúdržbovými pneumatikami odolnými proti propíchnutí.
- Při práci na pneumatikách se ujistěte, že je cepová sekačka řádně zaparkována a zajištěna proti odvalení.
- Jakékoli opravy smí provádět pouze vyškolení mechanici a za použití vhodného nářadí.

## Elektrický systém

**VAROVÁNÍ!** Tento stroj vytváří během provozu elektromagnetické pole. Toto pole může za určitých okolností rušit aktivní nebo pasivní lékařské implantáty. Aby se snížilo riziko vážného nebo smrtelného zranění, doporučujeme osobám s lékařskými implantáty, aby se před použitím tohoto stroje poradily se svým lékařem a výrobcem lékařského implantátu.

Osoby s kardiostimulátorem se při běžícím motoru nesmí dotýkat živých částí zapalovacího systému.

Výše uvedené pokyny k použití a bezpečnostní pokyny je třeba přísně dodržovat. Výrobce nepřebírá žádnou odpovědnost za škody způsobené nesprávnou obsluhou, nesprávným použitím, nesprávným použitím, neoprávněnými opravami nebo provedenými úpravami.

**VAROVÁNÍ:** Výfukové plyny motoru a některé jeho složky, stejně jako některé další součásti vozidla, obsahují nebo uvolňují chemikálie, o kterých je známo, že způsobují rakovinu, možné vrozené vady nebo poškození reprodukčních orgánů.

Pokud narazíte na nějaký problém, který nemůžete snadno odstranit, kontaktujte prosím nejbližší autorizované servisní středisko/oddělení. Máme kompetentní, dobře vyškolené techniky a správné nástroje pro servis nebo opravu této cepové sekačky.

Přečtěte si a uschovejte tento návod. Pokyny vám umožní správně sestavit a udržovat vaši cepovou sekačku. Vždy dodržujte BEZPEČNOSTNÍ PŘEDPISY

### ODPOVĚDNOSTI ZÁKAZNÍKA

- Přečtěte si a dodržujte bezpečnostní předpisy obsažené v tomto návodu.
- Dodržujte pravidelný plán údržby, péče a používání vaší sekačky.
- Dodržujte pokyny v částech „Odpovědnosti zákazníka“ a „Skladování“ této uživatelské příručky.
- Pamatujte, že obsluha je odpovědná za nehody s jinými osobami nebo jejich majetkem.

### Zbytková rizika

**Ani při předepsaném používání elektrického nářadí není možné eliminovat všechny zbytkové rizikové faktory. V souvislosti s konstrukcí a provedením elektrického nářadí mohou vzniknout následující nebezpečí:**

1. Poškození plic, pokud nenosíte účinnou protiprachovou masku.
2. Poškození sluchu, pokud nenosíte účinnou ochranu sluchu.
3. Škody na zdraví způsobené emisemi vibrací, pokud je elektrické nářadí používáno delší dobu nebo pokud není náležitě spravováno a udržováno.

### VAROVÁNÍ

**-benzín je vysoce hořlavý. Při manipulaci s benzinem a jinými palivy dbejte zvýšené opatrnosti. Jsou hořlavé a páry jsou výbušné.**

**- Palivo skladujte v nádobách speciálně určených k tomuto účelu; Používejte pouze schválenou nádobu na palivo.**

- **Palivo doplňujte pouze venku a při doplňování paliva nekuřte; Nikdy nedoplňujte palivo do stroje uvnitř.**
- **Nikdy neskladujte stroj nebo nádobu na palivo v blízkosti otevřeného ohně, jako je ohříváč vody**
- **Před nastartováním motoru doplňte palivo. Nikdy nesnímejte víčko palivové nádrže ani nedoplňujte benzín, když je motor v chodu nebo když je motor horký; Před doplňováním paliva nechte motor vychladnout.**
- **Dojde-li k rozlítí benzínu, nepokoušejte se nastartovat motor, ale přesuňte stroj z oblasti rozlítí a vyvarujte se vzniku jakéhokoli zdroje vznícení, dokud se benzínové výpary nerozptýlí.**
- **Bezpečně vyměňte všechny palivové nádrže a uzávěry nádob;**
  - Vyměňte vadné tlumiče
  - Odstraňte rozlitéj olej nebo palivo.
  - Nedávejte ruce ani nohy do blízkosti nebo pod rotující části. Vždy se držte mimo vypouštěcí otvor.
  - Neprovazujte motor v uzavřeném prostoru, kde se mohou shromažďovat nebezpečné výpary oxidu uhelnatého;
  - Chodte a nikdy neběhejte.
  - Na svazích se vždy ujistěte, že stojíte pevně.
  - Neměňte nastavení regulátoru motoru ani nepřetáčejte motor;
  - Nikdy neprovádějte seřízení nebo opravy při běžícím motoru (motoru). Odpojte kabel zapalovací svíčky a držte jej v dostatečné vzdálenosti od svíčky, abyste zabránili náhodnému spuštění.
  - Pravidelně kontrolujte, zda jsou matice a šrouby, zejména upevňovací šrouby kotouče, pevně utaženy a udržují zařízení v dobrém stavu.
  - Nikdy nemanipulujte s bezpečnostními zařízeními. Pravidelně kontrolujte jejich správnou funkci.
  - Ujistěte se, že se v hrábě nehromadí tráva, listí nebo jiné nečistoty; pravidelně kontrolujte a odstraňujte takové zbytky do zablokování.
  - Pokud narazíte na nějaký předmět, zastavte a zkontrolujte hrábě. V případě potřeby před opětovným spuštěním opravte.
  - Nikdy se nepokoušejte nastavovat výšku kol, když je motor (motor) v chodu.
  - Nastartujte motor nebo jej zapněte opatrně podle pokynů
  - Nikdy nezvedejte ani nepřenášejte cepovou sekačku při běžícím motoru.
  - Zastavte motor a odpojte kabel zapalovací svíčky:
    - Před odstraněním ucpání nebo čišťením válce.
    - Před kontrolou, čištěním nebo prací na stroji.
    - Pokud stroj začne abnormálně vibrovat (okamžitě zkontrolujte).
  - Zastavte motor:
    - Kdykoli opustíte stroj.
    - Před doplňováním paliva.
  - Při vypínání motoru snižte nastavení plynu a pokud je motor vybaven uzavíracím ventilem, vypněte přívod paliva na konci sečení.
  - Před uložením do jakéhokoli krytu nechte motor vychladnout.
  - Nikdy neskladujte zařízení s benzínem v nádrži uvnitř budovy, kde se výpary mohou dostat do otevřeného ohně nebo jiskry. Abyste snížili nebezpečí požáru, udržujte motor, tlumič, prostor pro baterii a prostor pro skladování benzínu bez trávy, listí nebo nadměrného tuku.
  - Pokud je nutné vypustit palivovou nádrž, mělo by to být provedeno venku.



## PRŮVODCE ROZDĚLENÍM DÍLŮ

Pravidelná údržba a výměna dílů jsou důležitými kroky k prodloužení životnosti vašeho zařízení a užívání si jeho optimálního výkonu. Při provádění nebo provádění jakékoli údržby nebo oprav vždy zkontrolujte, zda je vaše pracovní prostředí bezpečné a dobře větrané a zda je technik obeznámen se všemi aspekty stroje a požadovanými postupy.

Tato příručka má sloužit jako reprezentativní průvodce cepovou sekačkou. Jakékoli jiné použití nebo aplikace nad rámec tohoto dokumentu jsou přísně zakázány. Přestože jsme se snažili zachovat jeho přesnost, vyhrazujeme si právo aktualizovat a upravovat zařízení bez předchozího upozornění. Před provedením jakékoli údržby nebo oprav se prosím obraťte na naši horkou linku technické podpory, která vám objasní a zakoupí vhodné díly.

Chcete-li objednat náhradní díly, uveďte prosím následující informace:

1. Výrobce stroje
2. Číslo modelu
3. Sériové číslo stroje
4. Požadované množství každého dílu
5. Čísla dílů
6. Popis dílů.

Všechny díly jsou zaručeny třiceti (30) denní zárukou na vady zpracování a materiálu výrobce. Další podrobnosti o naší Záruční politice naleznete v Návodu k obsluze..

### SEZNAM OBSAHU

Před sestavením cepové sekačky WEIBANG WBGT6813 zkontrolujte, zda jsou přiloženy následující položky:

Položka	Množství			
WEIBANG Cepová sekačka	1	--	ANO	-- NE
WEIBANG Řídítka se spojkovým lankem	1		ANO	NE
<b>WEIBANG</b> Návod k obsluze sekačky	1		ANO	NE
Návod na motor	1		ANO	NE

Pokud některá z těchto položek chybí, kontaktujte prosím místního prodejce a ihned požádejte servisní oddělení.

**NEPOKOUŠEJTE SE O MONTÁŽ ANI PROVOZ BEZ TĚCHTO UVEDENÝCH ČÁSTÍ.**

## Informace na bezpečnostních štítcích

Níže jsou uvedeny štítky, které je možné doobjednat pro usnadnění údržby. Ali obtisky jsou k dispozici pro výměnu kromě toho, že se sériovým číslem jednotky pro každé číslo slouží jako jedinečný identifikátor pro účely záruky a podpory.

Máte-li jakékoli dotazy, neváhejte se obrátit na místního autorizovaného prodejce weibang pro další pomoc.



Engine: Qty Required=1  
PARTNo. L0106040Z



Danger: Qty Required=1  
PARTNo. L0203000Z



Engine: Qty Required=1  
PART No. Z61LP150

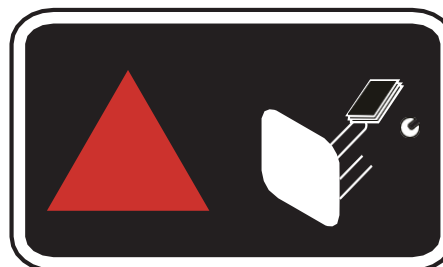

Service: Qty Required=2  
PARTNo. L0106080Z

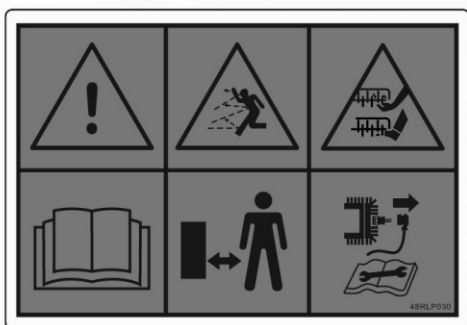

Warning: Qty Required=1  
PART No. 48RLP030



Service: Qty Required=1  
PART No. \*\*\*\*\*

# WEIBANG®

Logo: Qty Required=1  
PART No.L0401050



## Montáž

Než se pokusíte svou novou cepovou sekačku uvést do provozu, pečlivě si přečtěte tyto pokyny a celý tento návod.

**DŮLEŽITÉ: TATO KLEPOVÁ SEKAČKA JE DODÁVANÁ BEZ OLEJE NEBO BENZÍNU V MOTORU.**

Vaše nová cepová sekačka byla předem smontována v továrně, s výjimkou dílů, které zůstaly nesmontované pro účely přepravy. Na stroji byly připevněny všechny díly, jako jsou matice, podložky, šrouby atd. potřebné k dokončení sestavy. Pro zajištění bezpečného a správného provozu vaší sekačky musí být všechny díly, které sestavujete, bezpečně utaženy. Používejte správné nástroje potřebné k zajištění správného utažení.



### POKYNY K VYBALENÍ

#### VAROVÁNÍ

**Abyste předešli zranění osob nebo škodám na majetku, nepokoušejte se nastartovat motor, dokud nejsou dokončeny všechny montážní kroky a dokud si nepřečtete a neporozumíte bezpečnostním ovládacím prvkům a provozním pokynům v této příručce.**

#### ÚVOD

Pečlivě dodržujte tyto montážní kroky, abyste správně připravili svůj stroj k použití. Doporučujeme, abyste si před zahájením montáže celou tuto část přečetli.

**POZNÁMKA:** All references to left, right, front and rear of the machine are determined by standing behind the handlebars and facing the direction of forward travel.

#### ZKONTROLUJTE PO DODÁNÍ

Při vybalování stroje zkontrolujte, zda nedošlo k poškození při přepravě nebo chybějící části, pokud zjistíte nějaké poškození nebo pokud některé části chybí, informujte místního prodejce, který vám stroj prodal.

#### CO BUDETE POTŘEBOVAT:

Klíč / motorový olej / měřič pneumatik Wrench

#### JEDNOTLIVÉ KROKY VYBALENÍ

- Nařezané plastové pásky. Chcete-li krabici otevřít, nejprve odstraňte horní překližkový panel,
- Sejměte řídítko s ovládacími pákami.
- Odstraňte celý nástěnný panel.
- Odstraňte zajišťovací stroj úhlového železa na dřevěnou paletu.
- Přemístěte stroj z dřevěné palety.
- Důkladně zkontrolujte krabici a odstraňte další volné části, které jsou součástí cepové sekačky.
- Odstraňte veškerý obalový materiál.
- Cepová sekačka je TĚŽKÝ stroj. Čistá hmotnost je přes 243 kg. **NEPOKOUŠEJTE SE RUČNĚ ZVEDAT SAMI!**

**Ke zvedání jednotky se doporučuje používat výhradně jeřáb. NIKDY SE NEPOKOUŠEJTE ZDVIHAT STROJ SAMI!!**

# Funkce a ovládací prvky

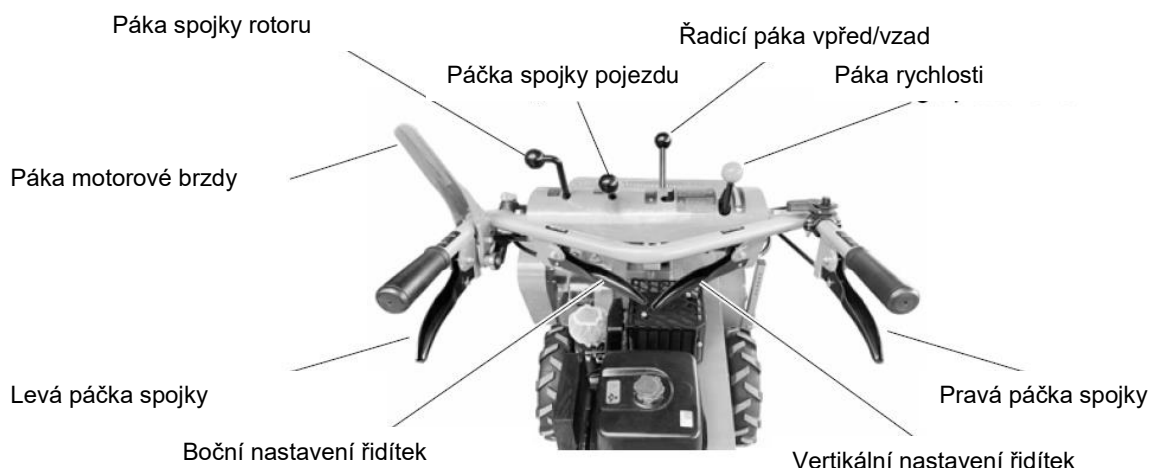
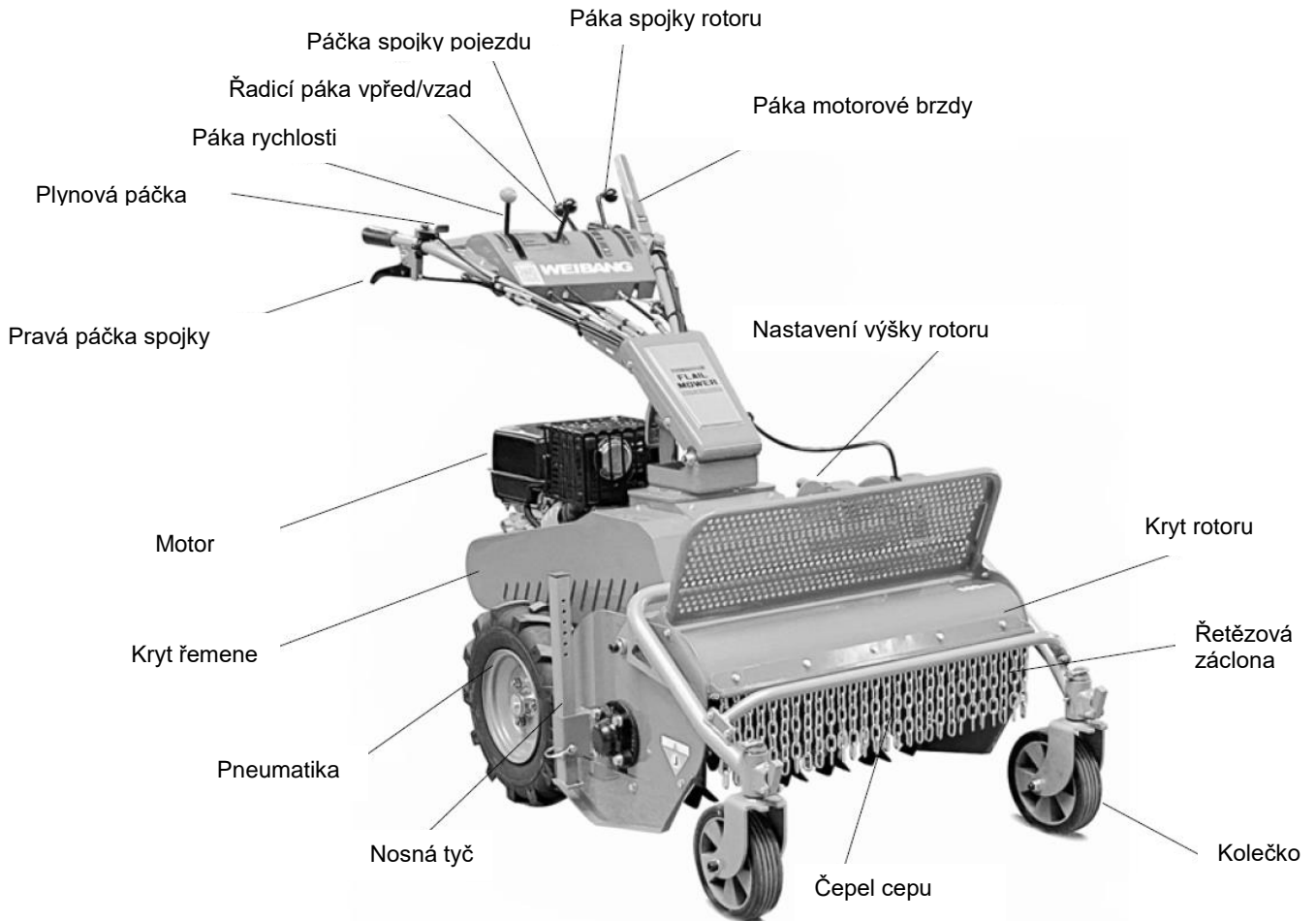

# Přeprava

**POZOR:** Nepřepravujte ani nepřemísťujte stroj, pokud běží motor nebo stroj. Zastavte motor a vyjměte kabel zapalovací svíčky a ujistěte se, že se všechny pohyblivé části zcela zastavily. Zabraňte rozlití paliva, benzín je hořlavý a výpary jsou výbušné.

- Cepová sekačka je TĚŽKÝ stroj. Čistá hmotnost je přes 243 kg. Ke zvedání jednotky se doporučuje používat výhradně jeřáb.

Pokud není k dispozici jeřáb pro zvedání, ujistěte se, že šest osob zvedajících stroj je schopno jednotlivě zvednout alespoň 100 lb/45,36 kg!!

- Ve spolupráci s partnery zvedněte jednotku na přepravní vozidlo. VŽDY používejte bezpečné techniky zvedání, abyste se vyhnuli zranění zad nebo svalů! Tipy a osvědčené postupy pro přesun těžkých strojů vám poskytne místní organizace pro ochranu zdraví a bezpečnost.

- K přepravě stroje použijte těžký přívěs nebo nákladní automobil. Zablokujte kola a bezpečně připevněte stroj k přívěsu nebo nákladnímu automobilu pomocí popruhů, řetězů, kabelů nebo lan. Ujistěte se, že přívěs nebo nákladní automobil má veškeré potřebné osvětlení a označení, jak to vyžaduje zákon.

- Zajistěte přívěs bezpečnostním řetězem.

**K přepravě stroje na dlouhé vzdálenosti se mimořádně doporučuje použít těžký přívěs nebo nákladní automobil.**

# Předprovozní kontrola

## Motor

Pro čtyřtákní benzínový motor použijte komerční benzín (viz doporučení týkající se paliva). Během prvních 20 provozních hodin (období záběhu) neprovozujte motor na maximální otáčky.

**Ani po době záběhu nikdy neprovozujte motor při vyšších otáčkách, než je nutné pro danou práci.**

**POZNÁMKA: Vysoké otáčky motoru jsou škodlivé pro jakýkoli motor a výrazně ovlivňují jeho životnost.**

**To platí zejména pro provoz bez zátěže. Jakékoli překročení rychlosti (bučení motoru) může mít za následek okamžité poškození.**

### Chladicí systém

Motor je **chlazený ventilátorem**. Udržujte proto mřížku na zpětném startéru a chladicí žebra na válci čisté a bez nasátých rostlinných zbytků.

### Volnoběžné otáčky

Vždy se ujistěte, že jsou otáčky volnoběhu správně nastaveny. V nízkých otáčkách a s pákou regulace otáček nastavenou na volnoběh má motor běžet hladce a bez záběhu.

### Vzduchový filtr

Vzduchový filtr čistí vzduch při jeho nasávání. Ucpaný filtr snižuje výkon motoru.

### Systém zapalování

Motor je vybaven bezúdržbovým bezkontaktním elektronickým zapalovacím systémem. Nezbytné kontroly doporučujeme nechat provést pouze odborníkem.

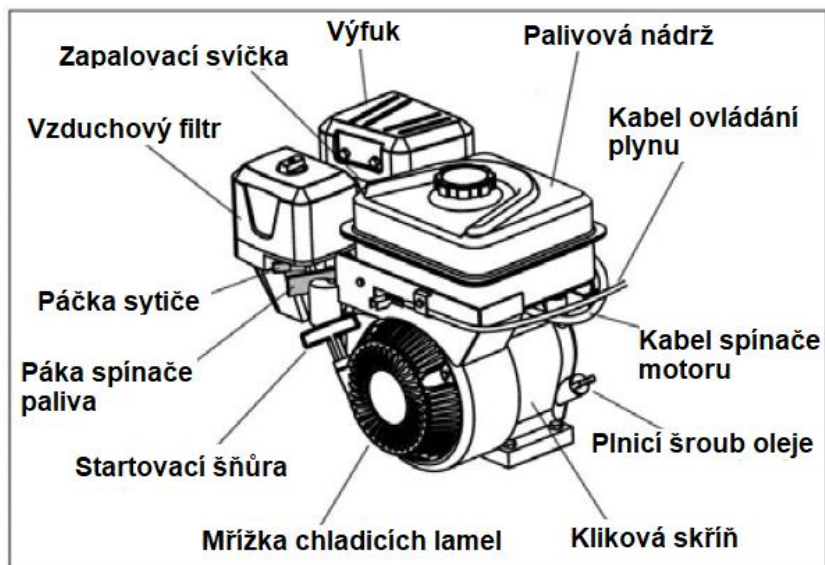

## Uvedení stroje do provozu

Vezměte prosím na vědomí, že životnost a provozní bezpečnost motoru závisí do značné míry na jeho záběhu. Studený motor vždy nechte několik minut zahřát a nikdy jej na začátku nepouštějte na plný plyn. Zajistěte pravidelnou údržbu vzduchového filtru a používejte čisté palivo.

### Poznámka:

Prvních 20 hodin provozu (doba záběhu) nepoužívejte motor na plný výkon.

**Upozornění:** Z přepravních důvodů není motor naplněn motorovým olejem! Před prvním spuštěním motoru doplňte motorový olej!

Za tímto účelem zaparkujte stroj tak, aby byl motor ve vodorovné poloze. Množství a kvalita olejové náplně viz "Specifikace".

Po naplnění zkontrolujte hladinu oleje.

## Při každém zahájení provozu

### Zkontrolujte hladinu motorového oleje:

- Odstraňte zátku plnění oleje.
- Očistěte měрку oleje čistým hadříkem, znovu ji zasuňte, ale nešroubujte.
- Vyjměte měрку a odečtěte hladinu oleje. V případě potřeby doplňte motorový olej až po značku "max". Ujistěte se, že je plnicí šroub oleje během provozu motoru pevně zašroubován do plnicího hrdla.
- Zkontrolujte, zda je v nádrži dostatek paliva.
- Neplňte palivovou nádrž až k rozliti. Místo toho doplňte palivo po značku nejvyšší úrovně, aby se palivo roztáhlo.

## DOPLNĚNÍ BENZÍNU

### VAROVÁNÍ: Při manipulaci s palivem buďte opatrní.

- Palivo je za určitých podmínek snadno hořlavé a výbušné!
- Nikdy nedoplňujte v blízkosti otevřeného ohně, hořlavých jisker nebo horkých částí motoru.
- Nedoplňujte v uzavřených místnostech.
- Před každým tankováním vypněte motor a počkejte, až vychladne.
- Během plnění nekuřte a držte se mimo dosah otevřeného ohně a jisker.
- Nerozlévejte žádné palivo, používejte vhodné plnicí zařízení. Pokud se palivo rozlije na zem, zajistěte, aby byla oblast absolutně suchá a výpary se před nastartováním motoru odpařily.

**POZNÁMKA:** Před plněním palivové nádrže odstraňte a zlikvidujte zátku nečistot, která je uvnitř nádrže.

Naplňte palivovou nádrž. Používejte čerstvý, čistý, běžný bezolovnatý benzín s minimálně 87 oktanty. Nemíchejte olej s benzínem. Kupujte palivo v množstvích, která lze spotřebovat do 30 dnů, abyste zajistili čerstvost paliva.



**VAROVÁNÍ:** Zkušenosti ukazují, že paliva s alkoholem (nazývaná gasohol nebo používající etanol nebo metanol) mohou přitahovat vlhkost, což vede k separaci a tvorbě kyselin během skladování. Kyselý plyn může během skladování poškodit palivový systém motoru. Aby se předešlo problémům s motorem, palivový systém by měl být vyprázdněn před uskladněním na 30 dní nebo déle. Vypusťte plynovou nádrž, nastartujte motor a nechte jej běžet, dokud se palivové potrubí a karburátor nevyprázdní. V příští sezóně použijte čerstvé palivo. Další informace naleznete v pokynech pro skladování. Nikdy nepoužívejte čisticí prostředky na motor nebo karburátor v palivové nádrži, mohlo by dojít k trvalému poškození.



**POZOR:** Naplňte nádrž až po dno plnicího hrdla plynové nádrže. Nepřepíňujte. Otřete veškerý rozlitý olej nebo palivo. Neskladujte, nelijte ani nepoužívejte benzín v blízkosti otevřeného ohně.

## Obsluha

### Startování stroje

- Zkontrolujte, zda jsou všechny kryty ve správné poloze.

**VAROVÁNÍ:** Nestartujte motor v uzavřených místnostech. Výfukové plyny obsahují oxid uhelnatý, který při vdechování působí toxicky.

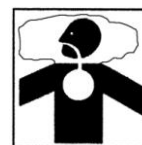

1 Otevřete palivový kohout a otočte vypínač motoru do polohy "ON".

2 A: Studený motor: Vytáhněte kroužek "A" ven a nastavte plyn do polohy "SYTIČ", potom po nastartování motoru zatlačte kroužek dovnitř.

B: Když je motor teplý nebo v horkém počasí Přesuňte páku ovládání rychlosti do 1/3 polohy.

3 Zatáhněte za startovací lanko na rukojeti, dokud neucítíte, že spojka startéru zapadla. **Poté silně a rychle zatáhněte**, abyste nastartovali motor. Po startu nechte lano sklouznout zpět. Nenechte to prasknout.

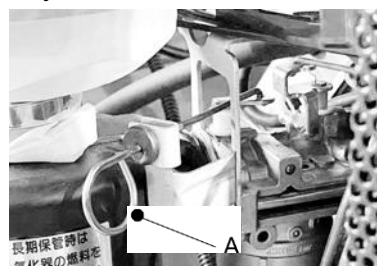

**VAROVÁNÍ:** Pro nastartování motoru musí obsluha stát napravo od stroje, nesmí držet ovládací páku na řídicích a startovací lano vytáhnout doprava. Držte se mimo nebezpečnou zónu. Pozor na horké části motoru.

Výfuk a ostatní části motoru se velmi zahřejí, pokud motor běží a ihned po vypnutí. Držte se v dostatečné vzdálenosti od horkých povrchů a udržujte děti mimo dosah běžícího motoru..

### Zahřívání motoru

- 1 Nastavte páku ovládání rychlosti do polohy volnoběhu a nechte motor běžet na volnoběh po dobu přibližně 1/2 minuty.

2 Přesuňte páku ovládání plynu zcela do polohy STOP a poté vypněte vypínač motoru.

**VAROVÁNÍ: Při vypínání motoru nenastavujte ovládací páku do polohy SYTIČ - nebezpečí požáru!**

3 Zavřete palivový kohout.

### Vypínač motoru

V případě nouze otočte knoflíkem vypínače motoru do polohy "STOP" pro okamžité vypnutí motoru.



Vypínač motoru

## Nebezpečná zóna

Opatrně! Nečistoty a kameny se mohou během sečení dostat do vzduchu. Lidé a zvířata se musí držet mimo tuto oblast. Dávejte pozor na vozidla, okenní tabule a další předměty, aby nedošlo k jejich poškození

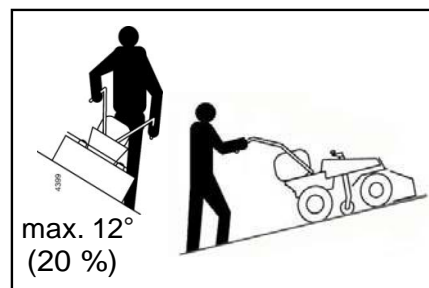
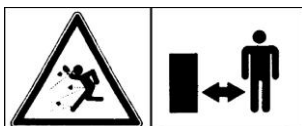



Pracujte pouze na svazích do max. 12°.

**VAROVÁNÍ: Při startování a provozu se držte mimo nebezpečnou zónu cepové sekačky.** Zkontrolujte bezprostřední okolí, zda se v něm nenacházejí cizí předměty a zvláště děti a zvířata!

## Ovládání otáček motoru

Páčkou ovládání plynu na pravé rukojeti se plynule nastavují otáčky motoru.

Značka "  " znamená pomalu a "  " znamená rychle.

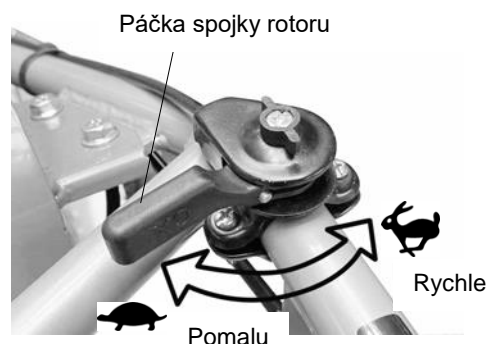

## Pohon žacího rotoru a hnacích kol

• Žací rotor a hnací kolo jsou poháněny různými napínacími spojkami řemenu.

• Chcete-li rotor zapnout, nejprve stiskněte páku motorové brzdy a držte ji, poté zatlačte páčku spojky rotoru dopředu až na konec celého zdvihu, poté může být automaticky zablokována.

• Chcete-li zapnout hnací kola, držte páku motorové brzdy společně s levou rukojetí a poté zatlačte páčku ruční spojky dopředu až na konec celého zdvihu, poté ji lze automaticky zablokovat.

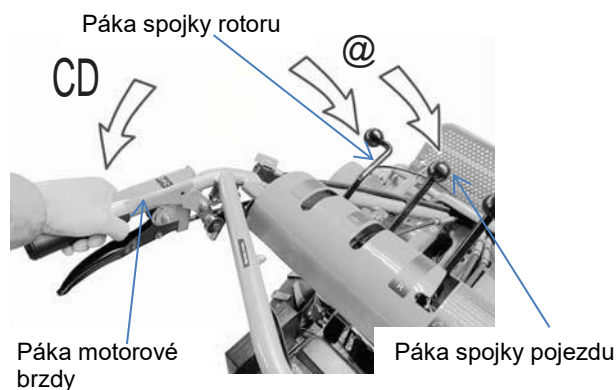

- Chcete-li vypnout žací rotor nebo hnací kola, uvolněte páku motorové brzdy a poté se páky spojky se automaticky vrátí do původní polohy.

**Poznámka:** Cepovou sekačku zaparkujte pouze tehdy, jsou-li všechny pohony odpojeny (viz kapitola „Skládání“), abyste předešli problémům se spojkou.

## Sekání

- 1 Nastartujte motor, jak je popsáno v části "Spouštění motoru"
- 2 Používejte individuální ochranné špunty do uší a pevnou obuv.
  - Ujistěte se, že je páka rychlosti jízdy v poloze min. rychlostní stupně nebo zatlačte páku dopředu až na konec zdvihu.
  - Stiskněte páčku motorové brzdy a držte ji nejprve levou rukou pohromadě s řídítky a poté zatlačte páčku spojky rotoru dopředu až do konce celého zdvihu, dokud se páka nezablokuje.
  - Pravou rukou zatlačte páčku peší spojky dopředu až na konec celého zdvihu, dokud se páka nezablokuje.
  - Nastavte a zajistěte páku plynu na max. rychlost.
  - Pravou rukou pomalu zatáhněte za páku rychlosti jízdy dozadu na požadovanou rychlost a poté držte obě řídítka, abyste začali sekat trávu.

**VAROVÁNÍ:** Pokud je během provozu nutné čištění, vypněte motor a odpojte konektor zapalovací svíčky.

## Změna jezdové rychlosti

Cepová sekačka je vybavena převodovkou CVT a operátor může řadit požadovanou rychlost tak, aby vyhovovala různým okolnostem.

- Stiskněte páku motorové brzdy a držte ji pohromadě s řídítky a poté zapněte spojkou rotoru a spojkou chůze.
- Pomalu zatáhněte páku rychlosti jízdy dozadu na požadovanou rychlost.
- Posuňte páku rychlosti jízdy dopředu pro nízkou rychlost a dozadu pro vysokou rychlost.

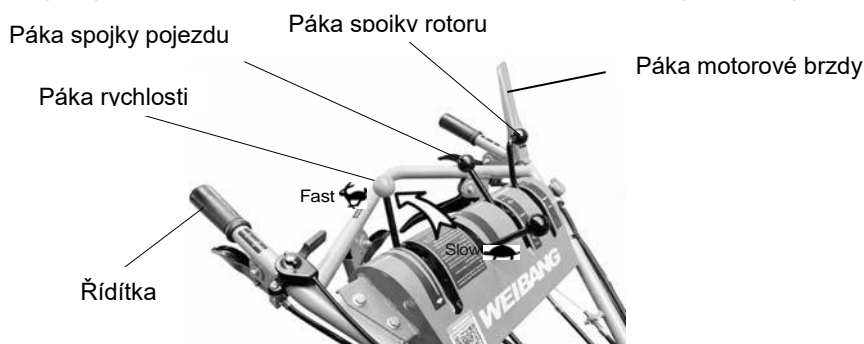

## Zpětná jízda

- Uvolněním páky motorové brzdy zastavíte rotor a hnací kola.
- Zatlačením páky rychlosti jízdy dopředu nastavte rychlost chůze na min.(stop).
- Vytáhněte páku vpřed/vzad ze západky a pohybem dozadu nastavte zpátečku.
- Stiskněte páku motorové brzdy a držte ji pohromadě s řídítky a poté zařadte spojkou rotoru a spojkou chůze.

- Pomalu zatáhněte páku rychlosti jízdy dozadu na požadovanou rychlost chůze.
- Dávejte pozor a vždy se kontrolujte za sebou, abyste zajistili bezpečný pohyb a také se ujistili, že v něm nejsou žádné osoby, domácí zvířata nebo překážky.

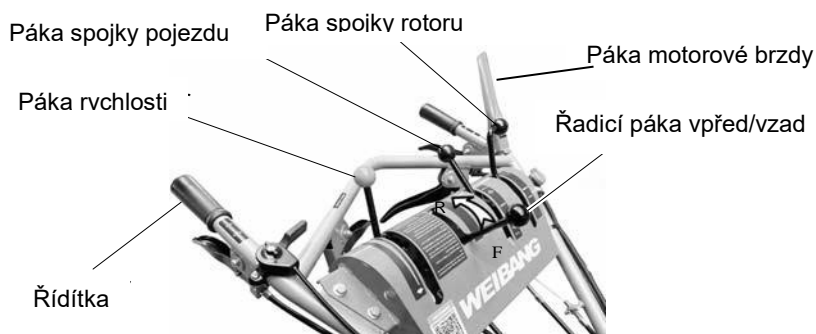

## Zastavení stroje

- Zatlačením páky rychlosti jízdy dopředu nastavte rychlost chůze na min. (stop).
- Uvolněním páky motorové brzdy resetujete všechny ovládací páky a zastavíte sekačku.
- Otočením páky ovládní plynu doleva snížíte otáčky motoru na min, (volnoběžné otáčky)
- Pro zastavení motoru vypněte motor.

## Tlačení nebo otáčení stroje

- **Zvedněte páčky spojky** pod oběma bočními řídítky a držte je, aby se kola odpojila, když je motor vypnutý, nyní lze stroj tlačit a pohybovat se a zatáčet v libovolném směru.
- **Při provozu zvedněte** levou páčku spojky pro zatáčení doleva nebo zvedněte páčku spojky pro pravé otáčení pro zatáčení doprava.

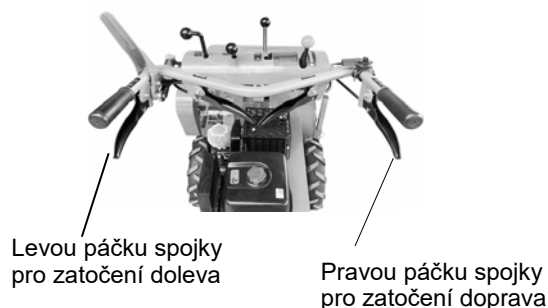

## Servis a nastavení

### Nastavení výšky sečení

Výška sečení se mění otáčením kliky.

- Otočením kliky ve směru hodinových ručiček snížíte otáčky pro nízké řezání.
- Otáčejte klikou proti směru hodinových ručiček, abyste zvýšili rotor pro vysoké řezání. pro



Výška sečení

20

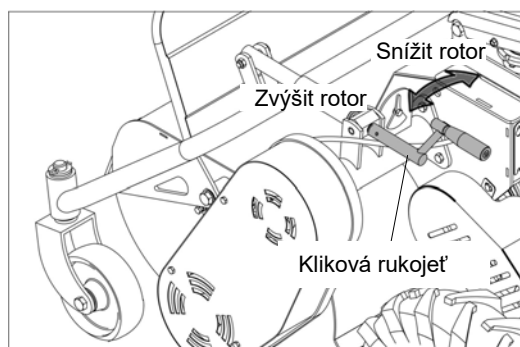



# Řídítka

## Nastavení výšky řídítek

- Zatlačením páky rychlosti jízdy dopředu nastavte rychlost chůze na min.(stop).
- Uvolněním páky motorové brzdy resetujete všechny ovládací páky a zastavíte sekačku.
- Uvolněte pravou páčku (vertikální nastavení řídítek) pod příčkou pro nastavení řídítek do požadované výšky a poté uvolněte nastavovací páku pro zablokování výšky.

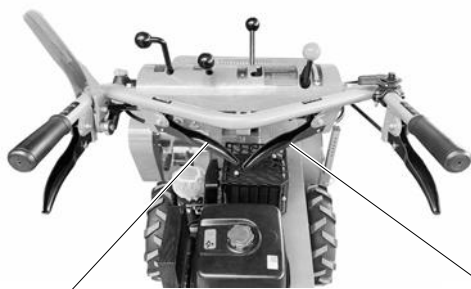

Boční nastavení řídítek

Vertikální nastavení řídítek

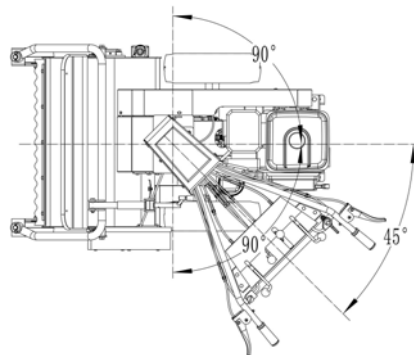

## Nastavení boční polohy řídítek

Při sekání plevele pod nízkými keři a ovocnými stromy lze řídítka otočit do strany, aby se předešlo nepříjemnostem pro obsluhu.

- Zatlačením páky rychlosti jízdy dopředu nastavte rychlost chůze na min.(stop).
- Uvolněním páky motorové brzdy resetujete všechny ovládací páky a zastavíte sekačku.
- Uvolněte páčku (boční nastavení řídítek) pod příčkou pro nastavení řídítek do požadované letové polohy, poté uvolněte nastavovací páku pro zajištění polohy.

## Motor

### Kontrola rychlosti

Otáčky motoru byly nastaveny z výroby. Nepokoušejte se zvýšit otáčky motoru, mohlo by dojít ke zranění osob.

Zařízení pro ovládání otáček motoru musí být správně nastaveno, aby se motor spouštěl, fungoval a vypínal při správných rychlostech. Pokud se domníváte, že motor běží příliš rychle nebo příliš pomalu, vezměte svůj zemetací stroj do autorizovaného servisního střediska nebo k místnímu prodejci na opravu a seřízení.

### Nastavení karburátoru

Karburátor byl přednastaven z výroby a seřizování by nemělo být nutné. Pro kompenzaci rozdílů v palivu, teplotě, nadmořské výšce nebo zatížení však může být zapotřebí menší úprava.

Vzduchový filtr musí být namontován do karburátoru za chodu motoru.

Nejlepšího seřízení karburátoru dosáhnete, když je palivová nádrž plná z 1/4. Další pokyny naleznete v části Seřízení v příručce k motoru. Pro toto nastavení: Kontaktujte svého prodejce! Kromě dodržování návodu k obsluze zemetacího stroje je také důležité dodržovat následující pokyny pro údržbu.

**Upozornění: Údržbové práce provádějte pouze při vypnutém motoru. Abyste předešli náhodnému spuštění při práci na rotačních kartáčích nebo na motoru, vždy odpojte konektor zapalovací svíčky od zapalovací svíčky.**

## Postup údržby

Tato část obsahuje dva obecné typy údržby: 1. Preventivní údržba a 2. Obecná údržba . První se týká pravidelné péče o cepovou sekačku, jako je čištění a mazání. Druhá poskytuje informace o běžných postupech, jako je výměna cepů a seřízení hnacího řemene, které je třeba provést podle potřeby.

Dodržováním níže uvedeného plánu kontrol PŘED a PO každém použití cepové sekačky lze provést vhodná opatření k prodloužení životnosti stroje a snížení nákladných oprav a zbytečných prostojů jednotky.



**Veškerý servis by měl provádět vyškolený technik.**

### A. Plán kontrol

Následující seznam cílů nabízí několik základních pokynů pro provádění podrobné kontroly PŘED a PO každém použití. Některé kontroly budou vyžadovat určitou demontáž, tj. odstranění krytu jednotky. V závislosti

na různých podmínkách prostředí a četnosti používání může být nutné pro každý stroj přidat další kontrolní body.

ÚKONY	ANO	NE
Je motorový olej naplněn na doporučenou úroveň? Nahlédněte do příručky výrobce motoru.		
Je čistič vzduchu motoru správně nasazený a čistý? Nahlédněte do příručky výrobce motoru.		
Je spojkové lanko správně připojeno? Podrobnosti viz str. 10 "Nastavení shrnovače výkonu".		
Není lanko spojky opotřebované nebo viditelně poškozené? V případě potřeby vyměňte.		
Je správně nastaveno napnutí hnacího řemene? Podrobnosti viz str.16 "Výměna klínového řemenu a řemenice pohonu".		
Nevykazuje hnací řemen známky opotřebení? V případě potřeby vyměňte.		
Jsou všechny cepy v dobrém stavu? Jsou nějaké cepy opotřebované na minimální délku 3"/7,6 cm? Pokud ano, byly vyměněny?		
Jsou pružinové lemy, které zajišťují cepy a hřídel rotoru, v dobrém stavu? Pokud ano, zajistěte, aby byla řetězová kola vyměněna před jakýmkoli dalším použitím, protože opotřebované řetězové kolo může vést k prokluzování řetězu a dalším mechanickým problémům, které mohou způsobit vážné poškození staveniště a/nebo tělesné poškození obsluhy.		
Je stroj bezpečně upevněn a zbaven všech nečistot? Přetrvávající nečistoty mohou vést k předčasnému opotřebení stroje a zkrátit životnost.		
Jsou bezpečnostní výstražné štítky a další štítky jasně identifikovatelné a čitelné? Pokud ne, zajistěte, aby byly před použitím znovu nalepeny nové nálepky pro bezpečnost obsluhy.		
Jsou rám a rukojeť v dobrém stavu bez viditelného poškození nebo rezivění? Pokud ne, obraťte se před dalším použitím na svého prodejce, aby stroj vyměnil.		

## B. Postupy preventivní údržby

Dodržování plánu pravidelného čištění a mazání, stejně jako čas na provádění preventivní údržby, prodlouží životnost CEPOVÉ SEKAČKY. Následují vodítka pro nastavení pravidelné údržby cepové sekačky.

### 1. Čištění CEPOVÉ SEKAČKY

- i. Po každém použití by měla být cepová sekačka, zejména cepy a sestava rotoru, vyčištěna a omyta od všech nečistot nebo nečistot, které se mohou zachytit v jednotce.
- ii. Při použití vysokotlaké myčky k čištění jednotky musí být myčka schválena. **NEPOUŽÍVEJTE ŽÁDNÝ STROJ S TLAKEM VYŠŠÍM NEŽ 68 BAR.**
- iii. Dejte pozor na poškození jakýchkoli výstražných štítků a štítků, stejně jako hnacího řemene, ložisek a motoru. Omezte přímý sprej na tyto předměty, abyste zabránili jejich opotřebení.

### 2. Plán mazání

Pravidelné mazání kol, cepů a sestav rotoru a spojovacích kloubů ve vozíku je nezbytné pro hladký výkon a prodlouženou životnost zařízení. Následující plán je doporučeným průvodcem pro mazání KLEPOVÉ SEKAČKY. Plán by měl být přizpůsoben různým podmínkám prostředí a četnosti používání.



**Technik by si měl přečíst a důkladně porozumět všem příručkám týkajícím se stroje, který má být servisován. NEPOKRAČUJTE v žádném servisu a údržbě, dokud nebudou vyřešeny VŠECHNY otázky a obavy. Obráťte se na místního autorizovaného prodejce pro technickou podporu a rady.**



**VŽDY se před prováděním servisu nebo údržby poradte a ověřte, zda jsou dodržovány všechny místní předpisy a předpisy.**

Položka	Navrhované mazivo	Každých 20 hodin	Každých 60 hodin	Podle potřeby	Po každém tlakovém mytí	Skladování
Motor	Viz uživatelská příručka pro motor			✓		
Páka pro nastavení výšky sečení	Univerzální mazivo ve spreji	✓		✓		
Kola	Mazivo na bázi lithia		✓	✓	✓	✓
Sady uchycení skládací rukojeti	Univerzální mazivo ve spreji	✓		✓	✓	✓
Cepy a rotor	Univerzální mazivo ve spreji			✓	✓	✓
Konstrukce	Univerzální mazivo ve spreji	✓		✓	✓	✓
Maznice	Univerzální mazivo ve spreji			✓	✓	✓

### C. Všeobecné servisní postupy

Následují obecné pokyny pro údržbu běžných opotřebitelných součástí cepové sekačky. VEŠKERÉ ÚDRŽBOVÉ A SERVISNÍ PRÁCE MUSÍ PROVÁDĚT VYŠKOLENÝ A ZKUŠENÝ TECHNIK. Před zahájením jakékoli údržby nebo servisních prací se ujistěte, že pracovní plocha je čistá a bez nečistot. Malé částice se mohou zachytit v klíčovách součástech, což může vést k vážnému poškození stroje a způsobit vážné zranění operátorovi nebo technikovi.

Před prováděním jakéhokoli servisu a údržby si prostudujte tyto obecné bezpečnostní postupy pro bezpečné pracovní prostředí.

1. Před jakýmkoliv servisem nebo údržbou se ujistěte, že motor i cepová sekačka vychladly.
2. Ověřte, že pracovní plocha je čistá a bez jakýchkoli úlomků, nebezpečí zakopnutí nebo požáru a dalších potenciálních zdrojů nebezpečí.
3. Pro práci vždy používejte vhodný bezpečnostní oděv a vybavení. Ty mohou a měly by zahrnovat ochranu očí a sluchu, rukavice, masku proti prachu a jakékoli další položky, které jsou vhodné pro danou práci a požadavky na pracovišti.
4. Zajistěte, aby technik svázal nebo odstranil všechny uvolněné vlasy, oblečení a další potenciální nebezpečí a překážky.
5. Odpojte zapalovací svíčku.



Pro kompatibilitu a optimální výkon používejte značkové díly WEIBANG. Použití jakýchkoli jiných dílů před konzultací s místním autorizovaným prodejcem ruší veškeré záruky zde uvedené.

## Stroj

### 1. Údržba cepových čepelí

Cepy jsou běžným předmětem opotřebení. Pro údržbu cepů platí dva postupy:

- Pokud se nárazová hrana cepů používáním otupí (viz obrázek), otočte skupinu součástí cepů podle středové osy pro nové nože a znovu je smontujte, aby se cep otočil.
- Vyměňte cepy, pokud dosáhnou limitů opotřebení na diagramu 2. Podrobnosti vám sdělí místní prodejce.

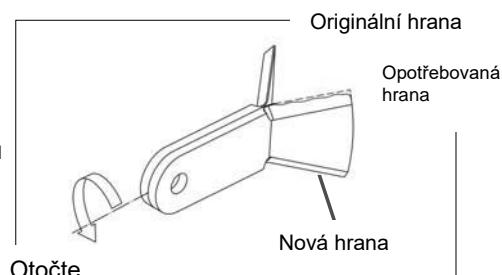

## Výměna součástí čepelí

**POZOR: NEŽ ZMĚNÍTE NASTAVENÍ NEBO ÚKOLY ÚDRŽBY:**

- Uvolněte všechny ovládací páky a vypněte motor, aby se zametací stroj zastavil.
- Ujistěte se, že se všechny pohyblivé části úplně zastavily.
- Odpojte kabel od zapalovací svíčky a umístěte jej tak, aby nemohl přijít do kontaktu se zástrčkou.
- Ujistěte se, že všechny matice, šrouby a šrouby jsou utaženy a zařízení je v bezpečném stavu.
- Než sekačku použijete v uzavřeném prostoru, nechte ji vychladnout.
- Abyste předešli riziku požáru, udržujte kryt motoru a ventilační otvory bez trávy, listí a oleje nebo tuku.
- Z bezpečnostních důvodů vyměňte opotřebované nebo poškozené díly.

**K připevnění/demontáži součástí Blade používejte ochranné rukavice. Nebezpečí rozdrčení.**

- Zatlačením páky rychlosti jízdy dopředu nastavte rychlost chůze na min.(stop).
- Uvolněním páčky motorové brzdy resetujete všechny ovládací páky a zastavíte sekačku.
- Ujistěte se, že se všechny pohyblivé části úplně zastavily.
- Odpojte kabel od zapalovací svíčky a umístěte jej tak, aby nemohl přijít do kontaktu se zástrčkou.

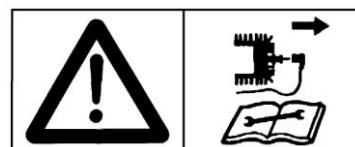

- Stisknutím řídítek dolů zvedněte hlavu stroje.
- Uvolněte pojistný kolík a vytáhněte nosnou tyč na max. vysouvací délku a znovu jej zajistěte pomocí asistenta.
- Odšroubujte upevňovací prvek, abyste odstranili opotřebované součásti.
- Nainstalujte originální součásti čepelí a všechny upevňovací prvky. Utáhněte pojistnou matici a zajistěte, aby se cepové nože mohly volně otáčet.
- S pomocí asistenta uvolněte zajišťovací kolík nosné tyče a poté spusťte hlavu stroje tak, aby se dotýkala země.
- Zasunutím pojistného kolíku znovu zajistěte nosnou tyč.

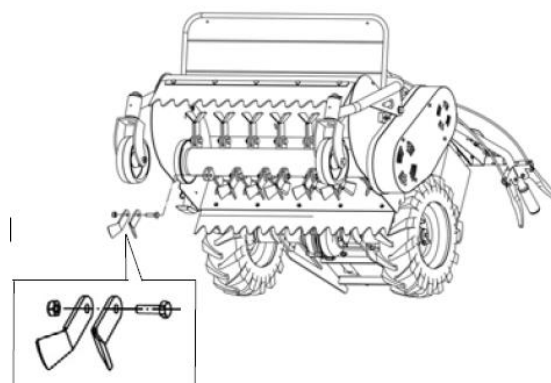

- Znovu připojte kabel k zapalovací svíčke.

## Převodovka

Převodovka je permanentně mazána.

- Výměna nebo doplňování oleje není nutné, pokud nedochází k únikům.
- Okamžitě nechte opravit všechny netěsnosti. Kontaktujte svého prodejce nebo servis.

## Klínové řemeny

Cepová sekačka je vybavena řemeny ve 4 polohách následovně:

1. Hlavní řemen (2 ks), který spojuje motor a čep;
2. Převodový řemen (1 ks), který spojuje čep a převodovku CVT;
3. Řemen s proměnným převodem (2 ks) na převodovce CVT;
4. Hnací řemen rotoru (2ks), který spojuje otočný a cepový rotor.

**Minimálně jednou ročně zkontrolujte** stav klínových řemenů (7 kusů).

- Sejměte kryt řemene.
- Vyměňte klínové řemeny, když jsou opotřebené.
- **Používejte pouze originální klínové řemeny.**

**Pokud je potřeba vyměnit hnací klínový řemen a řemenici, kontaktujte prosím svého místního prodejce pro podrobnosti.**

## Kabely

Aby byla zachována bezvadná funkce spojky klínového řemene, musí být spojková páka nastavena do rozpojeného stavu bez vůle, tj. pohon cepového rotoru se musí zastavit.

Pokud vůle spojky vyžaduje další nastavení, nastavte ji na šroub pro nastavení lanka.

Uživatel může jemně nastavit kabely spojující páku spojky rotoru a páku spojky chůze.

- Povolte pojistnou matici.
- Seřídte stavěcí šroub tak, aby páka při zastavení jednotky neměla vůli.
- Utáhněte pojistnou matici.

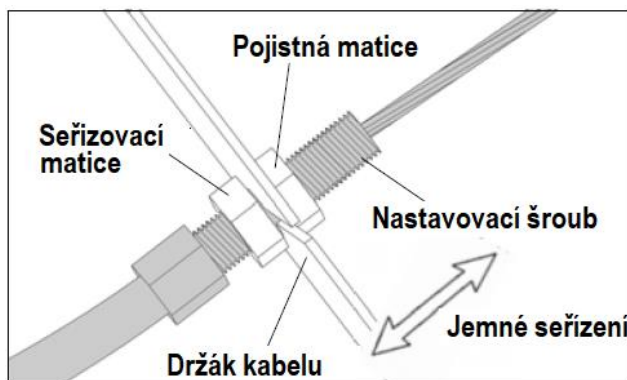

## Hřídel kola

- Při každém čištění stroje tlakovou myčkou nebo alespoň jednou ročně naneste na hřídel kola kolem náboje biomazací tuk.

## Osa náboje

Při každém čištění stroje tlakovou myčkou nebo alespoň jednou ročně naneste na vřeteno v oblasti kyvného náboje biomazací tuk.



## Bezpečnostní obvod

Zkontrolujte funkci bezpečnostního okruhu při každém uvedení stroje do provozu a při každé údržbě nebo servisu stroje.

- 1 Když je vypínač motoru na 110FF 11 (označení), motor se musí zastavit.
- 2 Pokud není vypínač motoru nastaven do polohy II ON II, motor nelze nastartovat!
- 3 Zkontrolujte dobrý stav elektrického kabelu a spojů, v případě potřeby je vyměňte

## Motor

### Kontrola hladiny motorového oleje

**Před každou operací a po 5 provozních hodinách!**

- Pouze při vypnutém motoru a ve vodorovné poloze.
- Vyčistěte plnicí zátku oleje a její bezprostřední okolí
- Odstraňte plnicí zátku oleje, očistěte měrku čistým hadříkem a znovu ji zcela zasuňte - nešroubujte ji.
- Vyměňte měrku a odečtěte hladinu oleje.
- Doplňte olej, pokud je hladina pod spodní značkou měrky. Doplňte motorový olej (viz "Specifikace") až po značku horní hladiny na měrce.

### Výměna motorového oleje

**Poprvé po 5 provozních hodinách, poté po každých 50 provozních hodinách nebo ročně (co nastane dříve).**

Při vysokém zatížení nebo vysokých teplotách vyměňte olej již po 25 provozních hodinách.

- Odstraňte vypouštěcí a plnicí zátku.
- Poté vypusťte olej do vhodné nádoby.
- Odstraňte vypouštěcí a plnicí zátku.
- Poté vypusťte olej do vhodné nádoby.

**(Doporučujeme před vypuštěním oleje vypustit palivo přes plnicí hrdlo do kanystru. Případně použijte k odčerpání oleje ze stroje sací čerpadlo).**

- Použitý olej řádně zlikvidujte!
- Doplňte čerstvý motorový olej. Kapacita olejové náplně a kvalita viz specifikace. Pokud je to možné, doplňte olej pomocí nálevky nebo podobného zařízení. Olej vyměňujte pouze při zahřátém motoru, **hrozí nebezpečí popálení.**

### Vzduchový filtr

Udržujte vzduchový filtr čistý a zajistěte, aby tloušťka prachu nepřesahovala červenou čáru.

Vložku vzduchového filtru čistíte v **3měsíčních intervalech**, ale ne později než **po 25** hodinách provozu (dříve ve velmi prašných podmínkách).

Chcete-li to provést, postupujte následovně:

- Vyčistěte vzduchový filtr a jeho okolí.
- Sejměte kryt filtru.
- Vyměňte papírovou kazetu.
- Poklepejte vložkou o hladký povrch nebo vyfoukejte stlačený vzduch proti vnitřku filtru. **Filtr nikdy nekartáčujte, protože by se nečistoty vtlačily do vláken.**
- Vyměňte filtrační vložku, pokud je extrémně znečištěná.
- Pečlivě zkontrolujte filtrační vložku, zda nemá díry nebo jiná poškození, a v případě potřeby ji vyměňte.
- Vyměňte filtrační vložku
- Nasaďte zpět kryt filtru a upevněte jej na místo.

**VAROVÁNÍ! Papírovou vložku neperte (vyklepejte ji nebo vysajte)**

### Palivový systém

- Při každé údržbě stroje zkontrolujte palivovou hadici, palivovou nádrž a karburátor, zda nedochází k úniku kapalin, a v případě potřeby je opravte. okamžitě vyměňte netěsné nebo porézní palivové hadice.





- Palivové hadice vyměňte každé **2** roky.
- Palivovou nádrž čistíte ve **100**hodinových intervalech. Podrobnosti vám sdělí místní prodejce
- Palivové sítko čistíte ve 100hodinových intervalech.

K tomu vypusťte veškeré palivo do vhodné nádoby. Vyčistěte palivové sítko čisticím rozpouštědlem a zkontrolujte, zda není poškozené. Vyměňte palivové sítko

### Nadměrný přísun paliva

Po nadměrném přívodu paliva do motoru vyjměte zapalovací svíčku, očistěte a vysušte. Poté několikrát protočte motor pomocí zpětného startéru. Poté zašroubujte zapalovací svíčku a přesuňte páku ovládání rychlosti do polohy "PLNÝ PLYN". Poté nastartujte motor pomocí zpětného startéru.

## Zapalovací svíčka

Po **50** provozních hodinách vyčistěte zapalovací svíčku a znovu nastavte vzdálenost elektrod na **0,7-0,8 mm**. Zapalovací svíčku čistíte pouze drátěným kartáčem a omyjte ji běžným čisticím prostředkem.

- Zapalovací svíčku vyměňujte ve **100**hodinových intervalech nebo když vykazuje značné opotřebení nebo je-li poškozen izolátor.

#### Správná montáž zapalovací svíčky:

Rukou našroubujte zapalovací svíčku do hlavy válců. Poté pokračujte klíčem na zapalovací svíčky. Otočte klíčem o 90° nebo utahovacím momentem 20~30 Nm.

#### Kontrola zapalovacích jisker:

Vyjměte zapalovací svíčku, vyčistěte ji a vložte zpět do konektoru. Použijte boční elektrodu pro kontakt s motorem, zatáhněte za startovací lanko a počkejte na jiskření. Pokud nejsou žádné jiskry, vyměňte zapalovací svíčku.

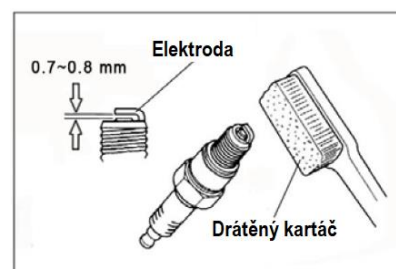

## Regulátor

Pro hladký chod motoru udržujte táhla regulátoru, pružiny a ovládací zařízení čisté a bez prachu a nečistot. Neohýbejte ani neohýbejte díly.

## Výfukový systém

Pravidelně čistěte okolí výfuku od trávy, nečistot a hořlavých usazenin.

#### - Nebezpečí ohně!

Před každým provozem zkontrolujte.

## Všeobecné

- 1 Dávejte pozor na únik paliva a oleje a v případě potřeby proveďte opravu.
- 2 Pravidelně kontrolujte pevné usazení šroubů a matic a v případě potřeby je dotáhněte.
- 3 Lehce namažte všechny kluzné a pohyblivé části (např. tyč, která otáčí náradím atd.) bio-mazacím tukem a bio-olejem (viz "Tabulka mazání", strana 37).

## Čištění

V žádném případě nestříkejte vodu do štěrbin ventilátoru ve skříni pohonu!

Po každém čištění (mytí vodou, zejména tlakovou myčkou) promažte všechna mazací místa, naolejujte a nechte zametač krátce běžet, aby se vytlačila voda.

**Motor čistěte pouze hadříkem.** Vyhněte se stříkání proudem vody se stlačeným vzduchem, protože voda by mohla uniknout do zapalování a palivového systému a způsobit poruchy.



## Skladování

Ihned připravte svou cepovou sekačku k uskladnění na konci sezóny nebo v případě, že se jednotka nebude používat po dobu 30 dnů nebo déle. ediatelly.

Zajistěte cepovou sekačku proti neoprávněnému použití - vyjměte konektor zapalovací svíčky.

### Pro delší období bez provozu

- a) Důkladně očistěte, odstraňte všechny nečistoty, mastnotu, listí atd. Prohlížejte jej na čistém a suchém místě.
  1. Vyčistěte celou cepovou sekačku (viz ČIŠTĚNÍ v části Odpovědnosti zákazníka v této příručce)
  2. Namažte podle pokynů v části Odpovědnosti zákazníka v této příručce.
  3. Ujistěte se, že všechny matice, šrouby, šrouby a kolíky jsou bezpečně upevněny. Zkontrolujte pohyblivé části, zda nejsou poškozené, zlomené a opotřebované. V případě potřeby vyměňte.
  4. Opravte všechny zrezivělé nebo odštípnuté lakované povrchy; před lakováním lehce obrousit.

### b) Konzervace motoru

#### PALIVOVÝ SYSTÉM

**DŮLEŽITÉ:** JE DŮLEŽITÉ BĚHEM SKLADOVÁNÍ ZABRAŇOVAT VYTVOŘENÍ NÁDRŽÍ DÁSKY V ZÁKLADNÍCH ČÁSTÍCH SYSTÉMU, JAKO JE KARBURÁTOR, PALIVOVÝ FILTR, PALIVOVÁ HADICE NEBO NÁDRŽ. ZKUŠENOSTI TAKÉ NAZNAČUJÍ, ŽE PALIVA S ALKOHOLEM (NAZÝVANÁ GASOHOL NEBO POUŽÍVÁNÍ ETHANOLU ČI METANOLU) MOHOU PŘITAHOVAT VLHKOST, KTERÁ VEDE K ODDĚLOVÁNÍ A VZNIKU KYSELIN PŘI SKLADOVÁNÍ. KYSELÝ PLYN MŮŽE POŠKODIT PALIVOVÝ SYSTÉM MOTORU PŘI SKLADOVÁNÍ.

- Palivovou nádrž úplně vypusťte.
- Nastartujte motor a nechte jej běžet, dokud se palivové potrubí a karburátor nevyprázdní.
- Nikdy nepoužívejte čisticí prostředky na motor nebo karburátor v palivové nádrži, mohlo by dojít k trvalému poškození.

**POZNÁMKA:** Stabilizátor paliva je přijatelnou alternativou pro minimalizaci tvorby usazenin palivové gumy během skladování. Přidejte stabilizátor do benzínu v palivové nádrži nebo skladovací nádobě. Vždy dodržujte poměr míchání uvedený na nádobce stabilizátoru. Po přidání stabilizátoru nechte motor běžet alespoň 10 minut, aby se stabilizátor dostal do karburátoru. Pokud používáte stabilizátor paliva, nevypouštějte plynovou nádrž a karburátor.

- V příští sezóně použijte čerstvé palivo.
- Vyměňte motorový olej. Vypusťte olej (při zahřátém motoru) a nahradte jej čistým motorovým olejem. (Viz MOTOR v části ODPOVĚDNOSTI ZÁKAZNÍKA této příručky).

#### VÁLEC

- Naplňte čajovou lžičku (cca 0,03 l) motorového oleje do otvoru zapalovací svíčky. Pomalu protáčejte motor.
- Znovu nasadte zapalovací svíčku a nastavte píst na kompresi přes zpětný startér (zatáhněte za rukojeť startéru, dokud neucítíte odpor) - ventily jsou zavřené.
- Po každých 2-3 týdnech pomalu protáčejte motor (konektor zapalovací svíčky je odpojený). Poté nastavte píst znovu na kompresi.

## VYPNUTÍ POHONŮ

Stroj vždy zaparkujte s uvolněnou páčkou spojky chůze a páčkou spojky rotoru, aby bylo zajištěno, že jsou spojky vypnuté, aby se předešlo problémům se spojkou.

## OSTATNÍ

- Neskladujte benzín z jedné sezóny na druhou.
- Vyměňte plechovku s benzínem, pokud plechovka začne rezavět. Rez a/nebo nečistoty ve vašem benzínu způsobí problémy.
- Pokud je to možné, skladujte jednotku uvnitř a zakryjte ji, abyste ji chránili před prachem a nečistotami. Abyste zabránili silné korozi:
  - pro ochranu stroje před atmosférickými vlivy stroj neparkujte:
  - ve vlhkých místnostech
  - v místnostech, kde je skladováno hnojivo
  - ve stájích nebo přilehlých místnostech.
- Zakryjte jednotku vhodným ochranným krytem, který nezadržuje vlhkost. Nepoužívejte plast. Plast nemůže dýchat, což umožňuje tvorbu kondenzátu a způsobí rezivění jednotky. Chraňte stroj látkou nebo podobným krytem.

**! DŮLEŽITÉ: NIKDY NEZAKRÝVEJTE SEKAČKU, DOKUD JSOU MOTOR A VÝFUKOVÉ OBLASTI JEŠTĚ TEPLÉ.**

**! POZOR:** Nikdy neskladujte cepovou sekačku s benzínem v nádrži uvnitř budovy, kde by se výpary mohly dostat do otevřeného ohně nebo jiskry. Před uložením do jakéhokoli krytu nechte motor vychladnout.

# Řešení problémů

Problém	Možná příčina	Řešení
Motor nelze nastartovat	<ul style="list-style-type: none"> <li>- Vypínač motoru je "vypnuto"</li> <li>- Konektor zapalovací svíčky není připojen</li> <li>- Páka ovládání rychlosti není v poloze „SYTIČ“</li> <li>- Prázdna palivová nádrž nebo špatné palivo</li> <li>- Palivové potrubí je ucpané</li> <li>- Vadná zapalovací svíčka</li> <li>- Příliš mnoho paliva („zaplavený motor“)</li> <li>- Uniklý vzduch kvůli uvolněnému karburátoru a sací potrubí</li> </ul>	<p>Nastavte spínač do polohy "zapnuto". Připojte konektor zapalovací svíčky</p> <p>Přesuňte páku ovládání rychlosti do pozice "SYTIČ" Doplňte čerstvé palivo</p> <p>Vyčistěte palivové potrubí Vyčistěte, seřídte nebo vyměňte zapalovací svíčku Vysušte a seřídte zapalovací svíčku a nastartujte na PLNÝ PLYN Utáhněte upevňovací šrouby</p> <p>Nastavte spínač do polohy "zapnuto".</p>
Nefunguje zapalování	<ul style="list-style-type: none"> <li>- Motor běží v rozsahu SYTIČ</li> <li>- Uvolněný kabel zapalování</li> <li>- Ucpané palivové potrubí nebo špatné palivo</li> <li>- Větrací otvor ve víčku palivové nádrže ucpané</li> <li>- Voda nebo nečistoty v palivovém systému</li> <li>- Vzduchový filtr je ucpaný</li> <li>- Špatně seřízený karburátor</li> </ul>	<p>Přesuňte páku ovládání rychlosti do provozní polohy, pokud je to nutné, upravte ovládání rychlosti. Konektor pevně nasadte na zapalovací svíčku, upevněte držák zapalovacího kabelu Vyčistěte palivové potrubí, naplňte čerstvé palivo Vyměňte víčko palivové nádrže</p> <p>Vypusťte palivo a naplňte čerstvé palivo</p> <p>Vyčistěte nebo vyměňte vzduchový filtr Znovu seřídte karburátor</p>
Nadměrná teplota v motoru	<ul style="list-style-type: none"> <li>- Nízká hladina motorového oleje</li> <li>- Vzduchový filtr je ucpaný</li> <li>- Špatně seřízený karburátor</li> </ul>	<p>Okamžitě doplňte olej Vyčistěte vzduchový filtr Znovu seřídte karburátor</p>
Vynechávání zapalování v motoru při vysokých otáčkách	<ul style="list-style-type: none"> <li>- Krátké intervaly zapalování</li> <li>- Nesprávná směs</li> </ul>	<p>Seřídte zapalovací svíčku Seřídte karburátor</p>
Motor ve volnoběhu často zhasíná	<ul style="list-style-type: none"> <li>- Příliš dlouhý interval zapalování, vadná zapalovací svíčka</li> <li>- Špatně seřízený karburátor</li> <li>- Vzduchový filtr je ucpaný</li> </ul>	<p>Seřídte nebo vyměňte zapalovací svíčku Znovu seřídte karburátor</p> <p>Vyčistěte vzduchový filtr</p>
Motor neběží hladce	<ul style="list-style-type: none"> <li>- Táhla řízení rychlosti jsou ucpaná nebo zablokovaná</li> </ul>	<p>Vyčistěte spojky ovládání rychlosti</p>
Motor se nezastaví, když je nastaven na zastavení	<ul style="list-style-type: none"> <li>- Otáčky a zastavení motoru nejsou správně nastaveny</li> </ul>	<p>Znovu nastavte ovládání rychlosti</p>
Výkon motoru je příliš nízký	<ul style="list-style-type: none"> <li>- Uvolněná hlava válců nebo poškozené těsnění</li> <li>- Špatná komprese</li> <li>- Vzduchový filtr je ucpaný</li> </ul>	<p>Utáhnout hlavu válců, vyměnit těsnění</p> <p>Nechte zkontrolovat motor Vyčistěte vzduchový filtr</p>
Cep rotor se nezastaví s uvolněnou pákou spojky rotoru	<ul style="list-style-type: none"> <li>- Nesprávné nastavení páky ruční spojky</li> </ul>	<p>Nastavte páčku ruční spojky</p>
Pohon kol se nezastaví při uvolněné páce spojky pohonu	<ul style="list-style-type: none"> <li>- Nesprávné nastavení otočné rukojeti</li> </ul>	<p>Upravte otočnou rukojeť</p>
Nadměrné vibrace	<ul style="list-style-type: none"> <li>- Uvolněné upevňovací šrouby</li> <li>- Uvolněná napínací tyč na rotaci</li> <li>- Uvolněné upevňovací šrouby</li> </ul>	<p>Utáhněte upevňovací šrouby a okamžitě vypněte motor! Zkontrolujte utažení napínací tyče a všech šroubů a matic, poškozené díly vyměňte</p>

V případě nejasností kontaktujte prodejce nebo servisní středisko.

# Plán kontrol a údržby

	P	A	Po každých...hodinách provozu					Min.kždé 3 měsíce	Min. ročně	B		
			5	8	25	50	100					
Zkontrolujte volnou vůli všech pák		K										
Zkontrolujte vzduchový filtr		K										
Zkontrolujte hladinu motorového oleje, v případě potřeby doplňte	1	K	K									
Vyčistěte výfuk			K									
První výměna motorového oleje následné výměny oleje	1 1		W			W						
Vyčistěte stroj, zkontrolujte šrouby a matice					K							
V případě potřeby zkontrolujte rotační kartáče dřívě					K							
Vyčistěte vložku vzduchového filtru					W			W				
V případě potřeby vyměňte vložku vzduchového filtru dřívě						W						
Vyčistěte zapalovací svíčku, nastavte mezeru						W						
Vyměňte zapalovací svíčku							K					
Vyčistěte vodící desky, chladičí žebra, v případě potřeby dřívě							W					
Vyčistěte palivovou nádrž							W					
Vyčistěte palivové sítko							W					
Namažte veškeré díly, které je nutné mazat	3									K	K	
Namažte hřídel kola	2									K	K	
Namažte seřizovací osičku										K	K	
Zkontrolujte, zda v převodovce nedochází k úniku										W		
Zkontrolujte klínové řemeny										K		
Vyměňte palivové hadice										W		

A = Pokaždé před zahájením provozu

B = Po každém čištění

K = Kontroly a údržba, které má provádět obsluha

W = Údržbu provede odborná dílna

P = č. položky v tabulce mazání

\* = Po 2 letech

---

# ZÁRUKA

---

Za správnou údržbu vašeho zařízení Weibang odpovídá vlastník. Pro správná maziva a plán údržby se řiďte pokyny v příručce majitele. Váš prodejce Weibang nabízí kompletní řadu kvalitních maziv a filtrů pro motor, převodovku, podvozek a příslušenství vašeho zařízení.

Poskytujeme 2letou záruku od data nákupu: Během této doby vyměníme zajistíme bezplatnou výměnu jakékoli části nebo částí, u kterých se zjistí závada materiálu nebo zpracování nebo obojí, po kontrole autorizovaným prodejcem nebo servisem oddělení Weibang. Během záruční doby omezené na 2 roky zajistíme opravy stroje.

Na stroje používané ke komerčním účelům se vztahuje záruční doba 90 dnů.

Pokud vaše sekačka nefunguje během záruční doby a po předložení řádně vyplněného záručního listu a nákupní faktury, kontaktujte svého prodejce.

Běžné opotřebení a/nebo spotřební díly jsou chráněny před vadami materiálu a zpracováním výrobce po dobu třiceti (30) dnů od data nákupu.

Škody způsobené nevhodnou nebo chybnou obsluhou, nedodržováním bezpečnostních předpisů a provozních pokynů obsažených v tomto návodu, neoprávněnými opravami nebo rozebráním stroje neoprávněnými osobami nebo jakoukoli jinou závadou, kterou nelze přičíst vadnému zpracování nebo vadě materiálu, nespádají pod tuto záruku. Za takové nedostatky, nefunkčnost nebo poškození nese výhradní odpovědnost majitel a případné nutné opravy hradí majitel.

Tato omezená záruka vám poskytuje specifická zákonná práva, která doplňují jakákoli zákonná práva, na která můžete mít nárok, a vaše zákonná práva nejsou touto zárukou ovlivněna. Pokud potřebujete další informace týkající se této písemné záruky nebo pomoc při získávání služeb, kontaktujte:

V-GARDEN s.r.o.  
Dolní Nová Ves 148  
507 81 Lázně Bělohrad  
[www.v-garden.cz](http://www.v-garden.cz)

# DECLARATION OF CONFORMITY

Business name of the manufacturer: **Yangzhou Weibang Garden Machine Company Limited**

full address of the manufacturer: **Hanjiang Industrial Park, Yangzhou City,  
Jiangsu Province 225127, P. R. Chi na**

name and address of the person (established in the Community) compiled the technical file:  
**Cristoph Meyer, BochstraBe 1, D23569 Lubeck ,Germany**

We declaring that the machinery

product name: **Flail mower**

commercial name: **Flail mower / High grass mulching mower**

function: **Service for agriculture and forestry**

model:

**WBGT6813**

type: **gasoline powered**

serial no.:

fulfils all the relevant provisions of Directives:

**2006/42/EC, 2014/30/EU**

and tested in accordance with below standards:

**EN 12733**

place and date of the declaration: **Jiangsu 2022-12-20**

signature of the person:

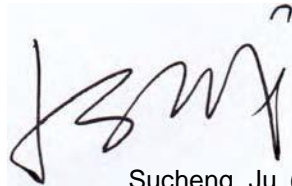

Sucheng Ju (General Manager)

# ES PROHLÁŠENÍ O SHODĚ

Obchodní název výrobce: **Yangzhou Weibang Garden Machine Company Limited**

úplná adresa výrobce: **Hanjiang Industrial Park, Yangzhou City, Provincie Ťiang-su**

**225127, P. R. China**

jméno a adresa osoby, která sestavila technickou dokumentaci:

**Cristoph Meyer, BochstraBe 1, D23569 Lubeck, Německo**

Prohlašujeme, že název strojního produktu: **Cepová sekačka**

obchodní název: **Cepová kolová sekačka / Mulčovací sekačka na vysokou travu**

funkce: **Služba pro zemědělství a lesnictví**

Modelka:

**WBG6813**

typ: **benzínový pohon**

sériové číslo:

splňuje všechna příslušná ustanovení směrnic:

**2006/42/ES, 2014/30/EU**

a testováno v souladu s níže uvedenými normami:

**EN 12733**

místo a datum prohlášení: **Jiangsu 2022-12-20**

podpis osoby:

